

MORETTIDESIGN

MANUALE DEDICATO - DEDICATED MANUAL - MANUAL DEDICADO
MANUEL DÉDIÉE - DIENSTLEISTUNG-HANDBUCH - MANUAL DEDICADO
DEDIKERET MANUEL - GEWIJDDE HANDLEIDING - UŽÍVATEĽSKÁ PRÍRUČKA
UŽIVATEĽSKÁ PRÍRUČKA - DEDYKOWANA INSTRUKCJA - MANUAL DEDICAT

ELEGANCE GLASS/STYLE/ALL STYLE A/C



ARIA



ELEGANCE GLASS A 9 - 11 - 13

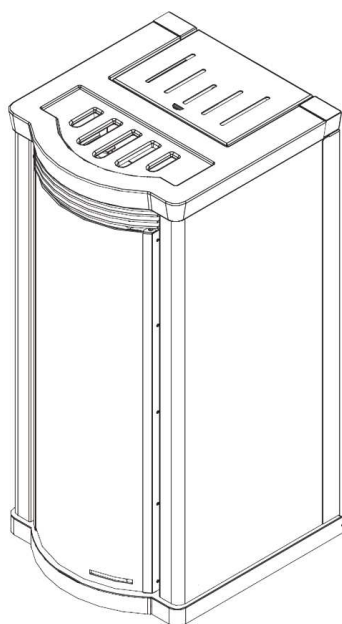

TECHNOLOGY

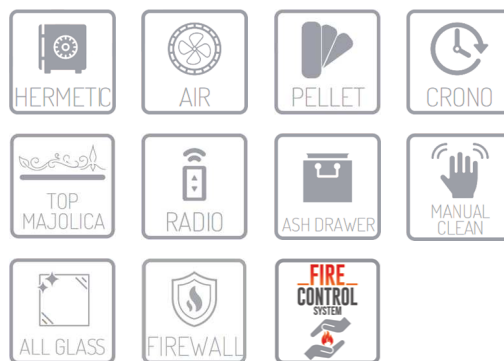

OPTIONAL

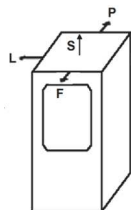

IT	EN	ES	FR	DE	PT	U.M.	9	11	13
Potenza termica introdotta	Thermal power introduced	Potencia térmica introducida	Puissance thermique introduite	Thermische zugeführte Leistung	Potência térmica introduzida	kW	10,11	12,6	14,06
Potenza termica nominale	Nominal thermal power	Potencia térmica nominal	Puissance thermique nominale	Nennwärmeleistung	Potência térmica nominal	kW	9,0	11,03	12,20
Rendimento totale	Total efficiency	Rendimiento total	Rendement total	Gesamtwirkungsgrad	Eficiência total	%	89,18	87,66	86,79
Consumo (Max - Min)	Consumption (Max - Min)	Consumo (Max - Min)	Consommation (Max - Min)	Verbrauch (Max - Min)	Consumo (Max - Min)	kg/h	2,2 - 0,6	2,7 - 0,6	3,0 - 0,6
Serbatoio pellet	Pellet tank	Tolva de pellets	Réservoir pellets	Fassnesvermogen	Reservatório de pellets	kg	23	23	23
Uscita fumi	Exhaust outlet	Salida de humos	Sortie fumées	Rauchauslass	Saída da Fumaça	mm	80	80	80
Aspirazione	Air intake	Aspiración	Entree comburant	Absaugvorrichtung	Aspiração	mm	60	60	60
Assorbimento elettrico	Electrical consumption	Consumo de energia	Absorption électrique	Elektrischer verbrauch	Absorção eléctrica	W	100	100	100
Peso	Weight	Peso	Poids	Gewicht	Peso	kg	175	175	75
Temperatura gas di scarico	Exhaust fume temperature	Temperatura de humos	Température fumée	Abgas-temperatur	Temperatura gases de combustão	°C	176,1	207,4	225,5
Tiraggio minimo	Minimum draw	Tiro minimo	Tirage minimum	Mindestzug	Calado mínimo	Pa	10	10	10
CO 13% O2	CO 13% O2	CO 13% O2	CO 13% O2	CO 13% O2	CO 13% O2	mg/m³	126,4	127	127,4
PME 13% O2	PME 13% O2	PME 13% O2	PME 13% O2	PME 13% O2	PME 13% O2	mg/m³	18,8	15,4	13,4
Distanza da materiali Infiammabili	Distance from flammable materials	Lejos de material combustble	Distance de matériaux inflammables	Abstand zu brennbaren materialien	Afastado de matérias combust veis	mm	250 - 900 - 250 - 900 (L - F - P - S)		

DA	NL	SK	CS	PL	RO	U.M.	9	11	13
Termisk kraft introduceret	Thermisch vermogen geïntroduceerd	Zavedená tepelná energia	Zavedená tepelná energie	Wprowadzona moc cieplna	Puterea termică introdusă	kW	10,11	12,6	14,06
Nominel termisk effekt	Nominaal thermisch vermogen	Menovitý tepelný výkon	Jmenovitý tepelný výkon	Nominalna moc cieplna	Putere termica nominala	kW	9,0	11,03	12,20
Total effektivitet	Totale rendement	Celková účinnost	Celková účinnost	Calkowity zwrot	Randamant total	%	89,18	87,66	86,79
Forbrug (Max - Min)	Verbruik (Max - Min)	Spotřeba (Max - Min)	Spotřeba (Max - Min)	Zużycie (Max - Min)	Consumul (Max - Min)	kg/h	2,2 - 0,6	2,7 - 0,6	3,0 - 0,6
Pellet tanken	Pellettank	Zásobník peliet	Zásobník pelet	Pelet zbiornik	Rezervor peletji	kg	23	23	23
Røgudtag	Rookafvoer	Odvod spalin	Odvod spalin	Wylot dymu	Lesire de fum	mm	80	80	80
Luftindtag	Luchtinlaat	Prívod vzduchu	Prívod vzduchu	Aspiracja	Intrare aer	mm	60	60	60
Elektrisk forbrug	Elektrische opname	Spotřeba energie	Spotřeba energie	Zużycie elektrycznej	Putere consumată	W	100	100	100
Vægt	Gewicht	Hmotnosť	Hmotnost	Waga	Greutate	kg	175	175	75
Udstødningsgasstemperatur	Uitlaatgassen temperatuur	Teplota výfukových plynov	Teplota výfukových plynů	Temperatura gazów spalinowych	Temperatura gazelor de ardere	°C	176,1	207,4	225,5
Minimumstryk	Minimale diepgang	Minimálna ťah	Minimální tah	Minimalny remis	Tirajul minim	Pa	10	10	10
CO 13% O2	CO 13% O2	CO 13% O2	CO 13% O2	CO 13% O2	CO 13% O2	mg/m³	126,4	127	127,4
PME 13% O2	PME 13% O2	PME 13% O2	PME 13% O2	PME 13% O2	PME 13% O2	mg/m³	18,8	15,4	13,4
Afstand fra brandfarlige materialer	Afstand van brandbaar materiaal	Vzdialenosť od horľavých materiálov	Vzdálenosť od hoľavých materiálov	Odległość od materiałów palnych	Distanța de la materiale inflamabile	mm	250 - 900 - 250 - 900 (L - F - P - S)		

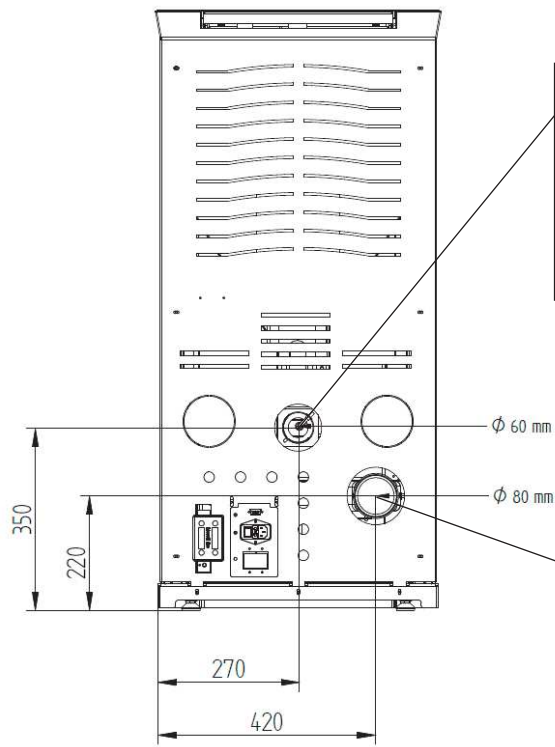
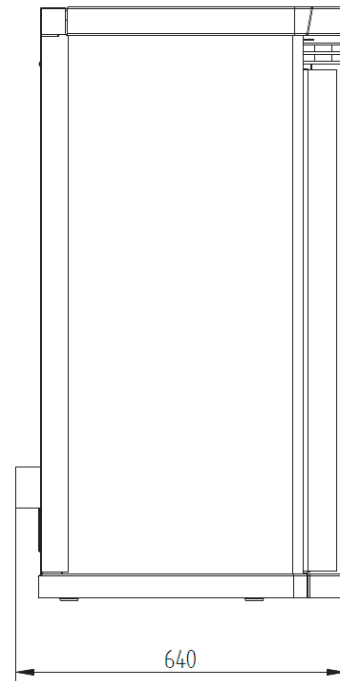
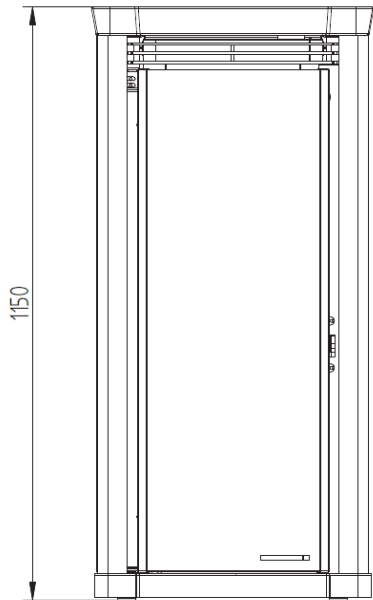

ASPIRAZIONE
AIR INTAKE
ASPIRACÒN
ENTREE COMBURANT
ABSAUGEVORRICHTUNG
ASPIRAÇÃO
LUFTINDTAG
LUCHTINLAAT
PŘÍVOD VZDUCHU
PŘÍVOD VZDUCHU
ASPIRACJA
INTRARE AER

USCITA FUMI
EXHAUST OUTLET
SALIDA DE HUMO
SORTIE FUMÉES
RAUCHAUSGANG
SAÍDA DA FUMAÇA
RØGUDTAG
ROOKAFVOER
ODVOD SPALÍN
ODVOD SPALÍN
WYLOT DYMU
IESIRE DE FUM

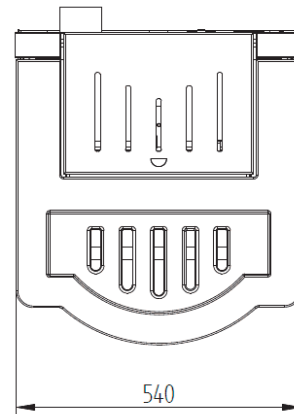

PORTA SERIALE
SERIAL PORT
PUERTO SERIAL
PORT SERIEL
SERIELLE SCHNITTSTELLE
PORTA SERIAL
SERIEL PORT
SERIEEL
SÉRIOVÝ PORT
SÉRIOVÝ PORT
PORT SZEREGOWY
PORT SERIAL

DISPLAY D'EMERGENZA
EMERGENCY DISPLAY
PANEL DE MANDOS DE EMERGENCIA
PANNEAU DE COMMANDE DE SECOURS
DRUCKTASTENTAFEL NOTAUS-STEUERUNGEN
PAINEL DE EMERGENCIA
NØDVISNING
SCHERM VAN DE NOOD
NÚDZOVÝ OVLÁDACÍ PANEL
NOUZOVÝ OVLÁDACÍ PANEL
WYSWIETLANIE AWARYJNE
PANOUL DE CONTROL DE URGENTIA

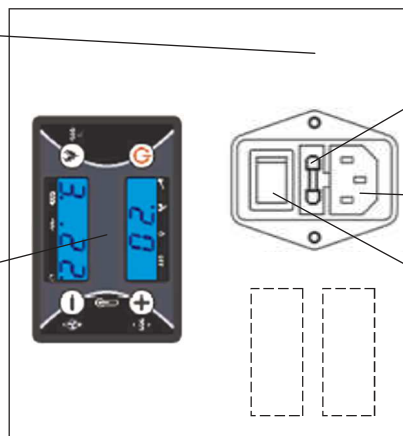

FUSIBILE
FUSE
FUSIBLE
FUSIBLES
SICHERUNG
FUSIVEL
SIKRING
ZEKERING
POJISTKA
POJISTKA
BEZPIECZNIK
SIGURANTA

CONNETTORE
CONNECTOR
CONNECTOR
CONNECTEUR
SCHALTSTECKDOSE
CONNECTOR
STIK
CONNECTOR
KONEKTOR
KONEKTOR
ZŁĄCZE
CONECTOR

INTERRUPTORE
SWITCH
INTERRUPTOR
INTERRUPTEUR
SCHALTER
INTERRUPTOR
KONTAKT
SCHAKELAAR
PŘEPÍNAČ
PŘEPÍNAČ
WYŁĄCZNIK
COMUTATOR

ELEGANCE GLASS C 9 - 11 - 13

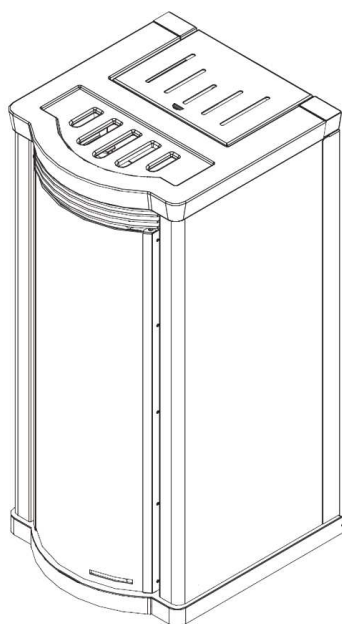

TECHNOLOGY

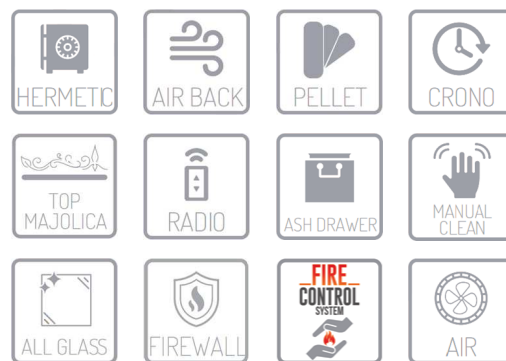

OPTIONAL

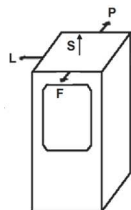

IT	EN	ES	FR	DE	PT	U.M.	9	11	13
Potenza termica introdotta	Thermal power introduced	Potencia térmica introducida	Puissance thermique introduite	Thermische zugeführte Leistung	Potência térmica introduzida	kW	10,11	12,6	14,06
Potenza termica nominale	Nominal thermal power	Potencia térmica nominal	Puissance thermique nominale	Nennwärmeleistung	Potência térmica nominal	kW	9,0	11,03	12,20
Rendimento totale	Total efficiency	Rendimiento total	Rendement total	Gesamtwirkungsgrad	Eficiência total	%	89,18	87,66	86,79
Consumo (Max - Min)	Consumption (Max - Min)	Consumo (Max - Min)	Consommation (Max - Min)	Verbrauch (Max - Min)	Consumo (Max - Min)	kg/h	2,2 - 0,6	2,7 - 0,6	3,0 - 0,6
Serbatoio pellet	Pellet tank	Tolva de pellets	Réservoir pellets	Fassnesvermögen	Reservatório de pellets	kg	23	23	23
Uscita fumi	Exhaust outlet	Salida de humos	Sortie fumées	Rauchauslass	Saída da Fumaça	mm	80	80	80
Aspirazione	Air intake	Aspiración	Entree comburant	Absaugvorrichtung	Aspiração	mm	60	60	60
Assorbimento elettrico	Electrical consumption	Consumo de energia	Absorption électrique	Elektrischer verbrauch	Absorção eléctrica	W	100	100	100
Peso	Weight	Peso	Poids	Gewicht	Peso	kg	175	175	75
Temperatura gas di scarico	Exhaust fume temperature	Temperatura de humos	Température fumée	Abgas-temperatur	Temperatura gases de combustão	°C	176,1	207,4	225,5
Tiraggio minimo	Minimum draw	Tiro minimo	Tirage minimum	Mindestzug	Calado mínimo	Pa	10	10	10
CO 13% O2	CO 13% O2	CO 13% O2	CO 13% O2	CO 13% O2	CO 13% O2	mg/m³	126,4	127	127,4
PME 13% O2	PME 13% O2	PME 13% O2	PME 13% O2	PME 13% O2	PME 13% O2	mg/m³	18,8	15,4	13,4
Distanza da materiali Infiammabili	Distance from flammable materials	Lejos de material combustble	Distance de matériaux inflammables	Abstand zu brennbaren Materialien	Afastado de matérias combust veis	mm	250 - 900 - 250 - 900 (L - F - P - S)		

DA	NL	SK	CS	PL	RO	U.M.	9	11	13
Termisk kraft introduceret	Thermisch vermogen geïntroduceerd	Zavedená tepelná energia	Zavedená tepelná energie	Wprowadzona moc cieplna	Puterea termică introdusă	kW	10,11	12,6	14,06
Nominel termisk effekt	Nominaal thermisch vermogen	Menovitý tepelný výkon	Jmenovitý tepelný výkon	Nominalna moc cieplna	Putere termica nominala	kW	9,0	11,03	12,20
Total effektivitet	Totale rendement	Celková účinnost	Celková účinnost	Calkowity zwrot	Randamant total	%	89,18	87,66	86,79
Forbrug (Max - Min)	Verbruik (Max - Min)	Spotřeba (Max - Min)	Spotřeba (Max - Min)	Zużycie (Max - Min)	Consumul (Max - Min)	kg/h	2,2 - 0,6	2,7 - 0,6	3,0 - 0,6
Pellet tanken	Pellettank	Zásobník peliet	Zásobník pelet	Pelet zbiornik	Rezervor peletji	kg	23	23	23
Røgudtag	Rookafvoer	Odvod spalin	Odvod spalin	Wylot dymu	Lesire de fum	mm	80	80	80
Luftindtag	Luchtinlaat	Prívod vzduchu	Prívod vzduchu	Aspiracja	Intrare aer	mm	60	60	60
Elektrisk forbrug	Elektrische opname	Spotřeba energie	Spotřeba energie	Zużycie elektrycznej	Putere consumată	W	100	100	100
Vægt	Gewicht	Hmotnosť	Hmotnost	Waga	Greutate	kg	175	175	75
Udstødningsgasstemperatur	Uitlaatgassen temperatuur	Teplota výfukových plynov	Teplota výfukových plynů	Temperatura gazów spalinowych	Temperatura gazelor de ardere	°C	176,1	207,4	225,5
Minimumstryk	Minimale diepgang	Minimálna ťaha	Minimální tah	Minimalny remis	Tirajul minim	Pa	10	10	10
CO 13% O2	CO 13% O2	CO 13% O2	CO 13% O2	CO 13% O2	CO 13% O2	mg/m³	126,4	127	127,4
PME 13% O2	PME 13% O2	PME 13% O2	PME 13% O2	PME 13% O2	PME 13% O2	mg/m³	18,8	15,4	13,4
Afstand fra brandfarlige materialer	Afstand van brandbaar materiaal	Vzdialenosť od horľavých materiálov	Vzdálenosť od hořlavých materiálů	Odległość od materiałów palnych	Distanța de la materiale inflamabile	mm	250 - 900 - 250 - 900 (L - F - P - S)		

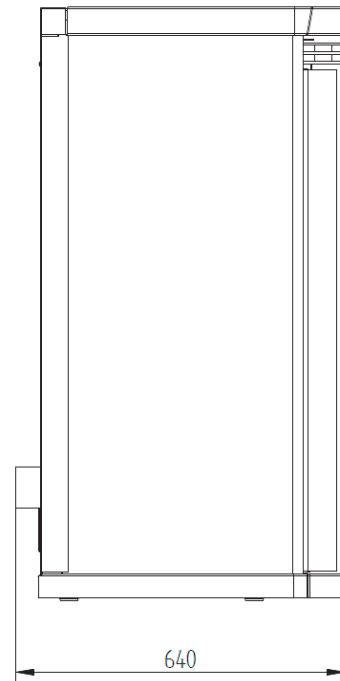
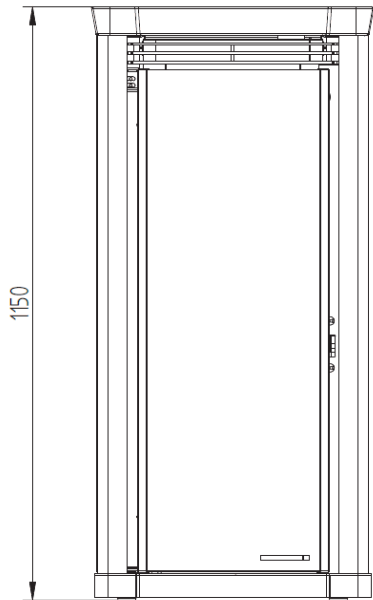

CANALIZZAZIONE
WARM AIR DUCT
CANALIZACION
CANALISATION
KANALISIERUNGEN
CANALIZAÇÕES
LUFTKANAL
KANALISATIE
VZDUCHOVÝ KANÁL
VZDUCHOVÝ KANÁL
KANALIZOWANIA
CONDUCTA AER CALD

ASPIRAZIONE
AIR INTAKE
ASPIRACÓN
ENTREE COMBURANT
ABSAUGEVORRICHTUNG
ASPIRAÇÃO
LUFTINDTAG
LUCHTINLAAT
PRÍVOD VZDUCHU
PRÍVOD VZDUCHU
ASPIRACJA
INTRARE AER

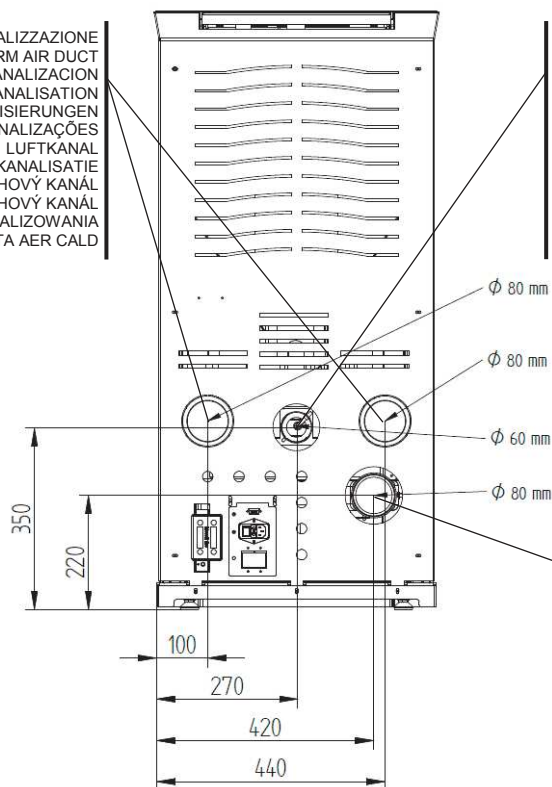

USCITA FUMI
EXHAUST OUTLET
SALIDA DE HUMO
SORTIE FUMÉES
RAUCHAUSGANG
SAÍDA DA FUMAÇA
RØGUDTAG
ROOKAFVOER
ODVOD SPALÍN
ODVOD SPALIN
WYLOT DYMU
IESIRE DE FUM

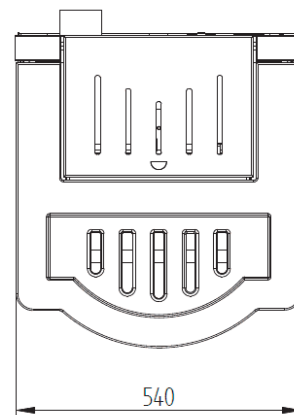

DISPLAY D'EMERGENZA
EMERGENCY DISPLAY
PANEL DE MANDOS DE EMERGENCIA
PANNEAU DE COMMANDE DE SECOURS
DRUCKTASTENTAFEL NOTAUS-STEUERUNGEN
PAINEL DE EMERGENCIA
NØDVISNING
SCHERM VAN DE NOOD
NÚDZOVÝ OVLÁDACÍ PANEL
NOUZOVÝ OVLÁDACÍ PANEL
WYŚWIETLANIE AWARYJNE
PANOUL DE CONTROL DE URGENȚĂ

FUSIBILE
FUZE
FUSIBLE
FUSIBLES
SIKERUNG
FUSÍVEL
SIKRING
ZEKERING
POIŠTKA
POIŠTKA
BEZPIECZNIK
SIGURANTA

CONNETTORE TERMOSTATO CANALIZZAZIONE
DUCT THERMOSTAT CONNECTOR
CONNECTOR TERMOSTATO CANALIZACION
CONNECTEUR THERMOSTAT CANALISATION
SCHALTSTECKDOSE THERMOSTAT KANALISIERUNGEN
CONNECTOR TERMOSTATO CANALIZAÇÕES
KANAL THERMOSTAT STIK
CONNECTOR THERMOSTAAT KANALISATIE
KONEKTOR TERMOSTATU KANÁLA
KONEKTOR TERMOSTATU KANÁLKU
ZŁĄCZE TERMOSTAT KANALIZOWANIA
CONNECTOR TERMOSTAT CONDUCTA AER CALD

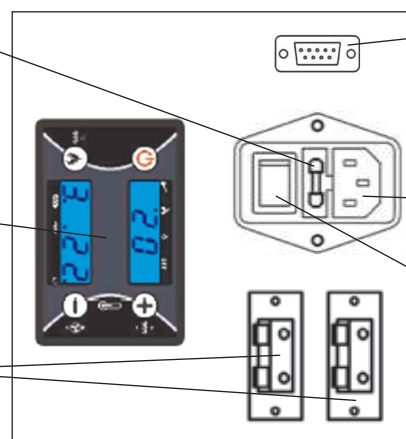

PORTA SERIALE
SERIAL PORT
PUERTO SERIAL
PORT SERIEL
SERIELLE SCHNITTSTELLE
PORTA SERIAL
SERIEL PORT
SERIEEL
SÉRIOVÝ PORT
SÉRIOVÝ PORT
PORT SZEREGOWY
PORT SERIAL

CONNETTORE
CONNECTOR
CONNECTOR
CONNECTEUR
SCHALTSTECKDOSE
CONNECTOR
STIK
CONNECTOR
KONEKTOR
KONEKTOR
ZŁĄCZE
CONNECTOR

INTERRUPTORE
SWITCH
INTERRUPTOR
INTERRUPTEUR
SCHALTER
INTERRUPTOR
KONTAKT
SCHAKELAAR
PŘEPÍNAČ
PŘEPÍNAČ
WYŁĄCZNIK
COMUTATOR

ELEGANCE STYLE A 9 - 11 - 13

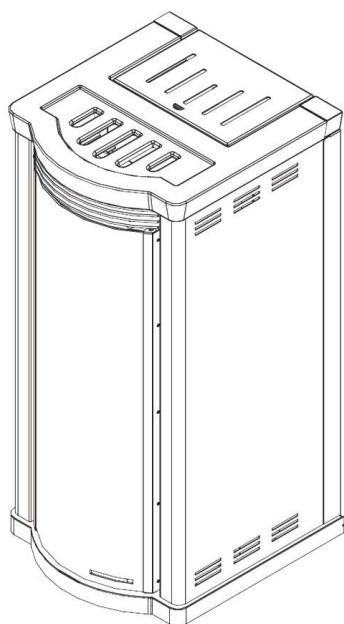

TECHNOLOGY

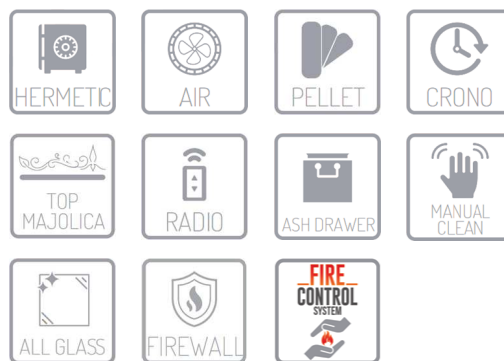

OPTIONAL

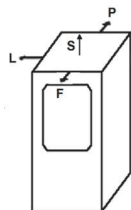

IT	EN	ES	FR	DE	PT	U.M.	9	11	13
Potenza termica introdotta	Thermal power introduced	Potencia térmica introducida	Puissance thermique introduite	Thermische zugeführte Leistung	Potência térmica introduzida	kW	10,11	12,6	14,06
Potenza termica nominale	Nominal thermal power	Potencia térmica nominal	Puissance thermique nominale	Nennwärmeleistung	Potência térmica nominal	kW	9,0	11,03	12,20
Rendimento totale	Total efficiency	Rendimiento total	Rendement total	Gesamtwirkungsgrad	Eficiência total	%	89,18	87,66	86,79
Consumo (Max - Min)	Consumption (Max - Min)	Consumo (Max - Min)	Consommation (Max - Min)	Verbrauch (Max - Min)	Consumo (Max - Min)	kg/h	2,2 - 0,6	2,7 - 0,6	3,0 - 0,6
Seratoio pellet	Pellet tank	Tolva de pellets	Réservoir pellets	Fassnesvermogen	Reservatório de pellets	kg	23	23	23
Uscita fumi	Exhaust outlet	Salida de humos	Sortie fumees	Rauchauslass	Saída da Fumaça	mm	80	80	80
Aspirazione	Air intake	Aspiración	Entree comburant	Absaugvorrichtung	Aspiração	mm	60	60	60
Assorbimento elettrico	Electrical consumption	Consumo de energia	Absorption électrique	Elektrischer verbrauch	Absorção eléctrica	W	100	100	100
Peso	Weight	Peso	Poids	Gewicht	Peso	kg	175	175	75
Temperatura gas di scarico	Exhaust fume temperature	Temperatura de humos	Température fumée	Abgas-temperatur	Temperatura gases de combustão	°C	176,1	207,4	225,5
Tiraggio minimo	Minimum draw	Tiro minimo	Tirage minimum	Mindestzug	Calado mínimo	Pa	10	10	10
CO 13% O2	CO 13% O2	CO 13% O2	CO 13% O2	CO 13% O2	CO 13% O2	mg/m³	126,4	127	127,4
PME 13% O2	PME 13% O2	PME 13% O2	PME 13% O2	PME 13% O2	PME 13% O2	mg/m³	18,8	15,4	13,4
Distanza da materiali Infiammabili	Distance from flammable materials	Lejos de material combustble	Distance de matériaux inflammables	Abstand zu brennbaren materialien	Afastado de matérias combust veis	mm	250 - 900 - 250 - 900 (L - F - P - S)		

DA	NL	SK	CS	PL	RO	U.M.	9	11	13
Termisk kraft introduceret	Thermisch vermogen geïntroduceerd	Zavedená tepelná energia	Zavedená tepelná energie	Wprowadzona moc cieplna	Puterea termică introdusă	kW	10,11	12,6	14,06
Nominel termisk effekt	Nominaal thermisch vermogen	Menovitý tepelný výkon	Jmenovitý tepelný výkon	Nominalna moc cieplna	Putere termica nominala	kW	9,0	11,03	12,20
Total effektivitet	Totale rendement	Celková účinnost	Celková účinnost	Calkowity zwrot	Randamant total	%	89,18	87,66	86,79
Forbrug (Max - Min)	Verbruik (Max - Min)	Spotřeba (Max - Min)	Spotřeba (Max - Min)	Zużycie (Max - Min)	Consumul (Max - Min)	kg/h	2,2 - 0,6	2,7 - 0,6	3,0 - 0,6
Pellet tanken	Pellettank	Zásobník peliet	Zásobník pelet	Pelet zbiornik	Rezervor peletji	kg	23	23	23
Røgudtag	Rookafvoer	Odvod spalin	Odvod spalin	Wylot dymu	Lesire de fum	mm	80	80	80
Luftindtag	Luchtinlaat	Prívod vzduchu	Prívod vzduchu	Aspiracja	Intrare aer	mm	60	60	60
Elektrisk forbrug	Elektrische opname	Spotřeba energie	Spotřeba energie	Zużycie elektrycznej	Putere consumată	W	100	100	100
Vægt	Gewicht	Hmotnosť	Hmotnost	Waga	Greutate	kg	175	175	75
Udstødningsgasstemperatur	Uitlaatgassen temperatuur	Teplota výfukových plynov	Teplota výfukových plynů	Temperatura gazów spalinowych	Temperatura gazelor de ardere	°C	176,1	207,4	225,5
Minimumstryk	Minimale diepgang	Minimálna ťah	Minimální tah	Minimalny remis	Tirajul minim	Pa	10	10	10
CO 13% O2	CO 13% O2	CO 13% O2	CO 13% O2	CO 13% O2	CO 13% O2	mg/m³	126,4	127	127,4
PME 13% O2	PME 13% O2	PME 13% O2	PME 13% O2	PME 13% O2	PME 13% O2	mg/m³	18,8	15,4	13,4
Afstand fra brandfarlige materialer	Afstand van brandbaar materiaal	Vzdialenosť od horľavých materiálov	Vzdálenosť od hoľavých materiálov	Odległość od materiałów palnych	Distanța de la materiale inflamabile	mm	250 - 900 - 250 - 900 (L - F - P - S)		

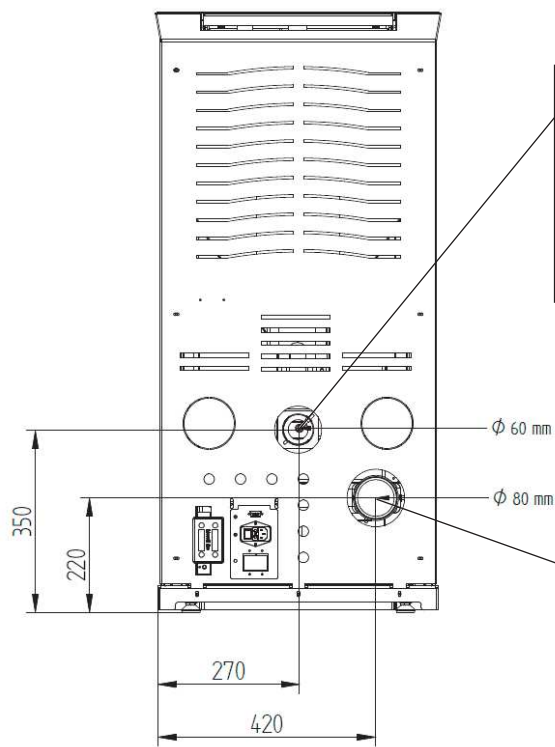
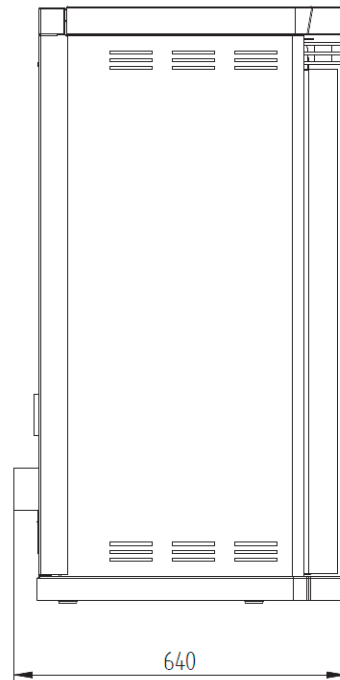

ASPIRAZIONE
 AIR INTAKE
 ASPIRACÒN
 ENTREE COMBURANT
 ABSAUGEVORRICHTUNG
 ASPIRACÃO
 LUFTINDTAG
 LUCHTINLAAT
 PŘÍVOD VZDUCHU
 PŘÍVOD VZDUCHU
 ASPIRACJA
 INTRARE AER

USCITA FUMI
 EXHAUST OUTLET
 SALIDA DE HUMO
 SORTIE FUMÉES
 RAUCHAUSGANG
 SAÍDA DA FUMAÇA
 RØGUDTAG
 ROOKAFVOER
 ODVOD SPALÍN
 ODVOD SPALIN
 WYLOT DYMU
 IESIRE DE FUM

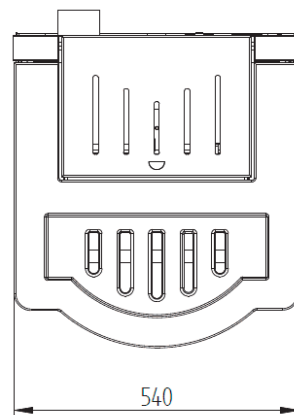

PORTA SERIALE
 SERIAL PORT
 PUERTO SERIAL
 PORT SERIEL
 SERIELLE SCHNITTSTELLE
 PORTA SERIAL
 SERIEL PORT
 SERIEEL
 SÉRIOVÝ PORT
 SÉRIOVÝ PORT
 PORT SZEREGOWY
 PORT SERIAL

DISPLAY D'EMERGENZA
 EMERGENCY DISPLAY
 PANEL DE MANDOS DE EMERGENCIA
 PANNEAU DE COMMANDE DE SECOURS
 DRUCKTASTENTAFEL NOTAUS-STEUERUNGEN
 PAINEL DE EMERGÊNCIA
 NØDVISNING
 SCHERM VAN DE NOOD
 NÚDZOVÝ OVLÁDACÍ PANEL
 NOUZOVÝ OVLÁDACÍ PANEL
 WYSWIETLANIE AWARYJNE
 PANOUL DE CONTROL DE URGENTĂ

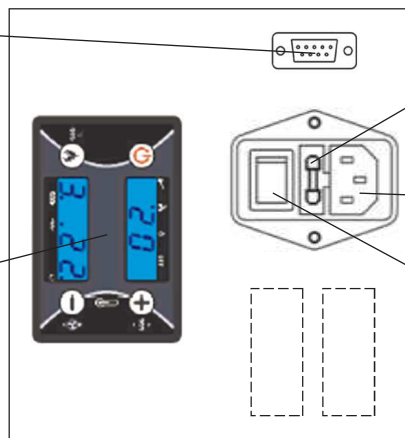

FUSIBILE
 FUSE
 FUSIBLE
 FUSIBLES
 SICHERUNG
 FUSIVEL
 SIKRING
 ZEKERING
 POJISTKA
 POJISTKA
 BEZPIECZNIK
 SIGURANTA

CONNETTORE
 CONNECTOR
 CONNECTOR
 CONNECTEUR
 SCHALTSTECKDOSE
 CONNECTOR
 STIK
 CONNECTOR
 KONEKTOR
 KONEKTOR
 ZŁĄCZE
 CONECTOR

INTERRUPTORE
 SWITCH
 INTERRUPTOR
 INTERRUPTEUR
 SCHALTER
 INTERRUPTOR
 KONTAKT
 SCHAKELAAR
 PRÉPINAÇ
 PRÉPINAÇ
 WYŁĄCZNIK
 COMUTATOR

ELEGANCE STYLE C 9 - 11 - 13

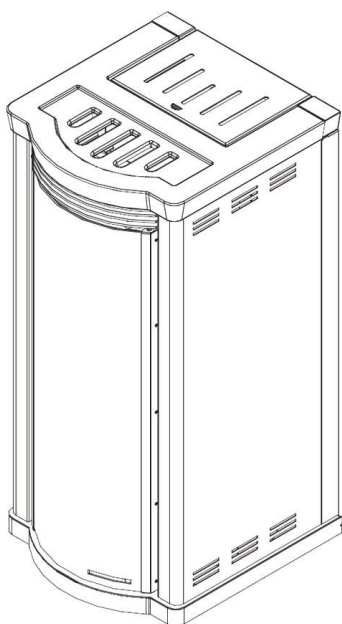

TECHNOLOGY



OPTIONAL

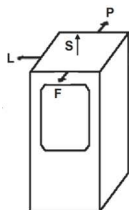

IT	EN	ES	FR	DE	PT	U.M.	9	11	13
Potenza termica introdotta	Thermal power introduced	Potencia térmica introducida	Puissance thermique introduite	Thermische zugeführte Leistung	Potência térmica introduzida	kW	10,11	12,6	14,06
Potenza termica nominale	Nominal thermal power	Potencia térmica nominal	Puissance thermique nominale	Nennwärmeleistung	Potência térmica nominal	kW	9,0	11,03	12,20
Rendimento totale	Total efficiency	Rendimiento total	Rendement total	Gesamtwirkungsgrad	Eficiência total	%	89,18	87,66	86,79
Consumo (Max - Min)	Consumption (Max - Min)	Consumo (Max - Min)	Consommation (Max - Min)	Verbrauch (Max - Min)	Consumo (Max - Min)	kg/h	2,2 - 0,6	2,7 - 0,6	3,0 - 0,6
Serbatoio pellet	Pellet tank	Tolva de pellets	Réservoir pellets	Fassnesvermogen	Reservatório de pellets	kg	23	23	23
Uscita fumi	Exhaust outlet	Salida de humos	Sortie fumees	Rauchauslass	Saída da Fumaça	mm	80	80	80
Aspirazione	Air intake	Aspiración	Entree comburant	Absaugvorrichtung	Aspiração	mm	60	60	60
Assorbimento elettrico	Electrical consumption	Consumo de energia	Absorption électrique	Elektrischer verbrauch	Absorção eléctrica	W	100	100	100
Peso	Weight	Peso	Poids	Gewicht	Peso	kg	175	175	75
Temperatura gas di scarico	Exhaust fume temperature	Temperatura de humos	Température fumée	Abgas-temperatur	Temperatura gases de combustão	°C	176,1	207,4	225,5
Tiraggio minimo	Minimum draw	Tiro minimo	Tirage minimum	Mindestzug	Calado mínimo	Pa	10	10	10
CO 13% O2	CO 13% O2	CO 13% O2	CO 13% O2	CO 13% O2	CO 13% O2	mg/m³	126,4	127	127,4
PME 13% O2	PME 13% O2	PME 13% O2	PME 13% O2	PME 13% O2	PME 13% O2	mg/m³	18,8	15,4	13,4
Distanza da materiali Infiammabili	Distance from flammable materials	Lejos de material combustble	Distance de matériaux inflammables	Abstand zu brennbaren materialien	Afastado de matérias combust veis	mm	250 - 900 - 250 - 900 (L - F - P - S)		

DA	NL	SK	CS	PL	RO	U.M.	9	11	13
Termisk kraft introduceret	Thermisch vermogen geïntroduceerd	Zavedená tepelná energia	Zavedená tepelná energie	Wprowadzona moc cieplna	Puterea termică introdusă	kW	10,11	12,6	14,06
Nominel termisk effekt	Nominaal thermisch vermogen	Menovitý tepelný výkon	Jmenovitý tepelný výkon	Nominalna moc cieplna	Putere termica nominala	kW	9,0	11,03	12,20
Total effektivitet	Totale rendement	Celková účinnost	Celková účinnost	Calkowity zwrot	Randamant total	%	89,18	87,66	86,79
Forbrug (Max - Min)	Verbruik (Max - Min)	Spotřeba (Max - Min)	Spotřeba (Max - Min)	Zużycie (Max - Min)	Consumul (Max - Min)	kg/h	2,2 - 0,6	2,7 - 0,6	3,0 - 0,6
Pellet tanken	Pellettank	Zásobník peliet	Zásobník pelet	Pelet zbiornik	Rezervor peletji	kg	23	23	23
Røgudtag	Rookafvoer	Odvod spalin	Odvod spalin	Wylot dymu	Lesire de fum	mm	80	80	80
Luftindtag	Luchtinlaat	Prívod vzduchu	Prívod vzduchu	Aspiracja	Intrare aer	mm	60	60	60
Elektrisk forbrug	Elektrische opname	Spotřeba energie	Spotřeba energie	Zużycie elektrycznej	Putere consumată	W	100	100	100
Vægt	Gewicht	Hmotnosť	Hmotnost	Waga	Greutate	kg	175	175	75
Udstødningsgasstemperatur	Uitlaatgassen temperatuur	Teplota výfukových plynov	Teplota výfukových plynů	Temperatura gazów spalinowych	Temperatura gazelor de ardere	°C	176,1	207,4	225,5
Minimumstryk	Minimale diepgang	Minimálna ťah	Minimální tah	Minimalny remis	Tirajul minim	Pa	10	10	10
CO 13% O2	CO 13% O2	CO 13% O2	CO 13% O2	CO 13% O2	CO 13% O2	mg/m³	126,4	127	127,4
PME 13% O2	PME 13% O2	PME 13% O2	PME 13% O2	PME 13% O2	PME 13% O2	mg/m³	18,8	15,4	13,4
Afstand fra brandfarlige materialer	Afstand van brandbaar materiaal	Vzdialenosť od horľavých materiálov	Vzdálenosť od hoľavých materiálov	Odległość od materiałów palnych	Distanța de la materiale inflamabile	mm	250 - 900 - 250 - 900 (L - F - P - S)		

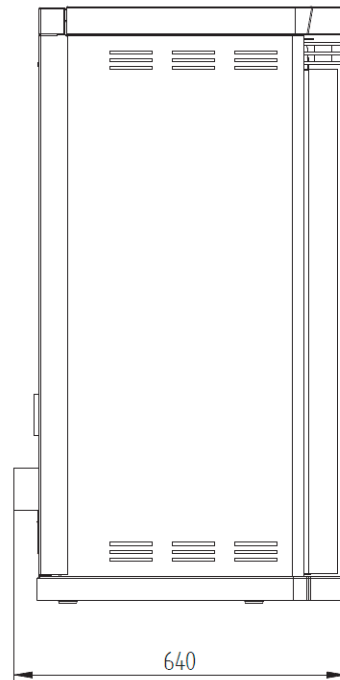
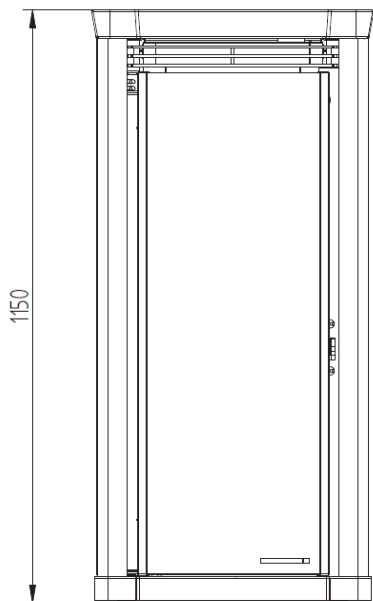

CANALIZZAZIONE
WARM AIR DUCT
CANALIZACION
CANALISATION
KANALISIERUNGEN
CANALIZAÇÕES
LUFTKANAL
KANALISATIE
VZDUCHOVÝ KANÁL
VZDUCHOVÝ KANÁL
KANALIZOWANIA
CONDUCTA AER CALD

ASPIRAZIONE
AIR INTAKE
ASPIRACÓN
ENTREE COMBURANT
ABSAUGEVORRICHTUNG
ASPIRAÇÃO
LUFTINDTAG
LUCHTINLAAT
PRÍVOD VZDUCHU
PRÍVOD VZDUCHU
ASPIRACJA
INTRARE AER

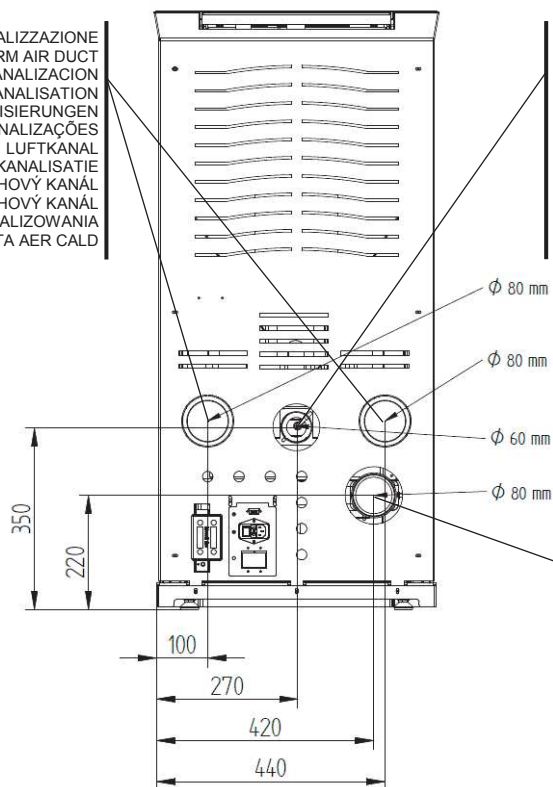

USCITA FUMI
EXHAUST OUTLET
SALIDA DE HUMO
SORTIE FUMÉES
RAUCHAUSGANG
SAÍDA DA FUMAÇA
RØGUDTAG
ROOKAFVOER
ODVOD SPALÍN
ODVOD SPALIN
WYLOT DYMU
IESIRE DE FUM

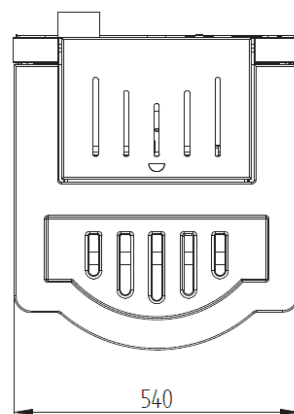

DISPLAY D'EMERGENZA
EMERGENCY DISPLAY
PANEL DE MANDOS DE EMERGENCIA
PANNEAU DE COMMANDE DE SECOURS
DRUCKTASTENTAFEL NOTAUS-STEUERUNGEN
PAINEL DE EMERGENCIA
NØDVISNING
SCHERM VAN DE NOOD
NÚDZOVÝ OVLÁDACÍ PANEL
NOUZOVÝ OVLÁDACÍ PANEL
WYŚWIETLANIE AWARYJNE
PANOUL DE CONTROL DE URGENȚĂ

FUSIBILE
FUSE
FUSIBLE
FUSIBLES
SIKERUNG
FUSÍVEL
SIKRING
ZEKERING
POIŠTKA
POIŠTKA
BEZPIECZNIK
SIGURANTA

CONNETTORE TERMOSTATO CANALIZZAZIONE
DUCT THERMOSTAT CONNECTOR
CONNECTOR TERMOSTATO CANALIZACION
CONNECTEUR THERMOSTAT CANALISATION
SCHALTSTECKDOSE THERMOSTAT KANALISIERUNGEN
CONNECTOR TERMOSTATO CANALIZAÇÕES
KANAL THERMOSTAT STIK
CONNECTOR THERMOSTAAT KANALISATIE
KONEKTOR TERMOSTATU KANÁLA
KONEKTOR TERMOSTATU KANÁLKU
ZŁĄCZE TERMOSTAT KANALIZOWANIA
CONNECTOR TERMOSTAT CONDUCTA AER CALD

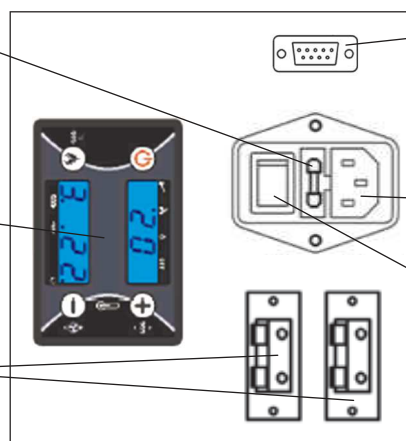

PORTA SERIALE
SERIAL PORT
PUERTO SERIAL
PORT SERIEL
SERIELLE SCHNITTSTELLE
PORTA SERIAL
SERIEL PORT
SERIEEL
SÉRIOVÝ PORT
SÉRIOVÝ PORT
PORT SZEREGOWY
PORT SERIAL

CONNETTORE
CONNECTOR
CONNECTOR
CONNECTEUR
SCHALTSTECKDOSE
CONNECTOR
STIK
CONNECTOR
KONEKTOR
KONEKTOR
ZŁĄCZE
CONNECTOR

INTERRUPTORE
SWITCH
INTERRUPTOR
INTERRUPTEUR
SCHALTER
INTERRUPTOR
KONTAKT
SCHAKELAAR
PŘEPÍNAČ
PŘEPÍNAČ
WYŁĄCZNIK
COMUTATOR

ELEGANCE ALL STYLE A 9 - 11 - 13

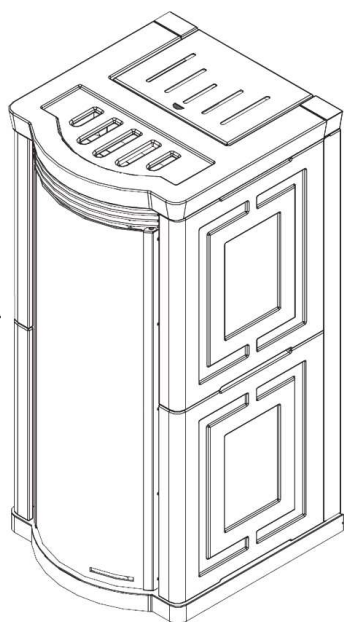

TECHNOLOGY



OPTIONAL

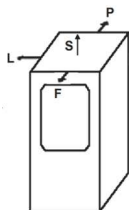

IT	EN	ES	FR	DE	PT	U.M.	9	11	13
Potenza termica introdotta	Thermal power introduced	Potencia térmica introducida	Puissance thermique introduite	Thermische zugeführte Leistung	Potência térmica introduzida	kW	10,11	12,6	14,06
Potenza termica nominale	Nominal thermal power	Potencia térmica nominal	Puissance thermique nominale	Nennwärmeleistung	Potência térmica nominal	kW	9,0	11,03	12,20
Rendimento totale	Total efficiency	Rendimiento total	Rendement total	Gesamtwirkungsgrad	Eficiência total	%	89,18	87,66	86,79
Consumo (Max - Min)	Consumption (Max - Min)	Consumo (Max - Min)	Consommation (Max - Min)	Verbrauch (Max - Min)	Consumo (Max - Min)	kg/h	2,2 - 0,6	2,7 - 0,6	3,0 - 0,6
Seratoio pellet	Pellet tank	Tolva de pellets	Réservoir pellets	Fassnesvermögen	Reservatório de pellets	kg	23	23	23
Uscita fumi	Exhaust outlet	Salida de humos	Sortie fumées	Rauchauslass	Saída da Fumaça	mm	80	80	80
Aspirazione	Air intake	Aspiración	Entree comburant	Absaugvorrichtung	Aspiração	mm	60	60	60
Absorbimento elettrico	Electrical consumption	Consumo de energia	Absorption électrique	Elektrischer verbrauch	Absorção eléctrica	W	100	100	100
Peso	Weight	Peso	Poids	Gewicht	Peso	kg	175	175	75
Temperatura gas di scarico	Exhaust fume temperature	Temperatura de humos	Température fumée	Abgas-temperatur	Temperatura gases de combustão	°C	176,1	207,4	225,5
Tiraggio minimo	Minimum draw	Tiro minimo	Tirage minimum	Mindestzug	Calado mínimo	Pa	10	10	10
CO 13% O2	CO 13% O2	CO 13% O2	CO 13% O2	CO 13% O2	CO 13% O2	mg/m³	126,4	127	127,4
PME 13% O2	PME 13% O2	PME 13% O2	PME 13% O2	PME 13% O2	PME 13% O2	mg/m³	18,8	15,4	13,4
Distanza da materiali infiammabili	Distance from flammable materials	Lejos de material combustble	Distance de matériaux inflammables	Abstand zu brennbaren Materialien	Afastado de matérias combust veis	mm	250 - 900 - 250 - 900 (L - F - P - S)		

DA	NL	SK	CS	PL	RO	U.M.	9	11	13
Termisk kraft introduceret	Thermisch vermogen geïntroduceerd	Zavedená tepelná energia	Zavedená tepelná energie	Wprowadzona moc cieplna	Puterea termică introdusă	kW	10,11	12,6	14,06
Nominel termisk effekt	Nominaal thermisch vermogen	Menovitý tepelný výkon	Jmenovitý tepelný výkon	Nominalna moc cieplna	Putere termica nominala	kW	9,0	11,03	12,20
Total effektivitet	Totale rendement	Celková účinnost	Celková účinnost	Calkowity zwrot	Randamant total	%	89,18	87,66	86,79
Forbrug (Max - Min)	Verbruik (Max - Min)	Spotřeba (Max - Min)	Spotřeba (Max - Min)	Zużycie (Max - Min)	Consumul (Max - Min)	kg/h	2,2 - 0,6	2,7 - 0,6	3,0 - 0,6
Pellet tanken	Pellettank	Zásobník peliet	Zásobník pelet	Pelet zbiornik	Rezervor peletji	kg	23	23	23
Røgudtag	Rookafvoer	Odvod spalin	Odvod spalin	Wylot dymu	Lesire de fum	mm	80	80	80
Luftindtag	Luchtinlaat	Prívod vzduchu	Prívod vzduchu	Aspiracja	Intrare aer	mm	60	60	60
Elektrisk forbrug	Elektrische opname	Spotřeba energie	Spotřeba energie	Zużycie elektrycznej	Putere consumată	W	100	100	100
Vægt	Gewicht	Hmotnosť	Hmotnost	Waga	Greutate	kg	175	175	75
Udstødningsgasstemperatur	Uitlaatgassen temperatuur	Teplota výfukových plynů	Teplota výfukových plynů	Temperatura gazów spalinowych	Temperatura gazelor de ardere	°C	176,1	207,4	225,5
Minimumstryk	Minimale diepgang	Minimálna ťaħ	Minimální ťaħ	Minimalny remis	Tirajul minim	Pa	10	10	10
CO 13% O2	CO 13% O2	CO 13% O2	CO 13% O2	CO 13% O2	CO 13% O2	mg/m³	126,4	127	127,4
PME 13% O2	PME 13% O2	PME 13% O2	PME 13% O2	PME 13% O2	PME 13% O2	mg/m³	18,8	15,4	13,4
Afstand fra brandfarlige materialer	Afstand van brandbaar materiaal	Vzdialenosť od horľavých materiálov	Vzdálenosť od horľavých materiálov	Odległość od materiałów palnych	Distanța de la materiale inflamabile	mm	250 - 900 - 250 - 900 (L - F - P - S)		

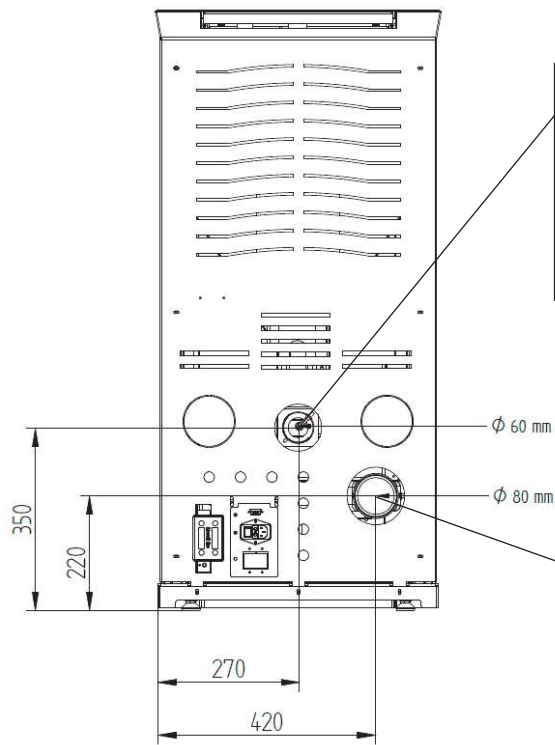
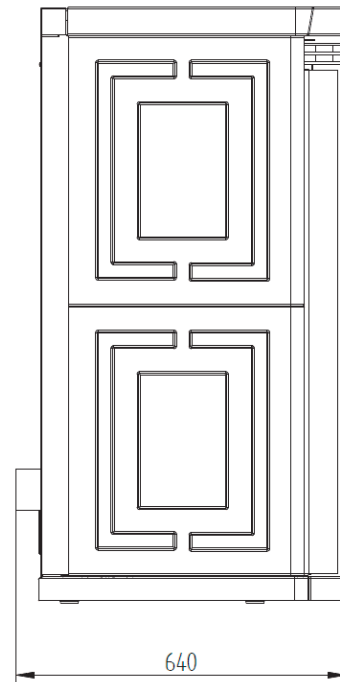

ASPIRAZIONE
AIR INTAKE
ASPIRACÒN
ENTREE COMBURANT
ABSAUGEVORRICHTUNG
ASPIRAÇÃO
LUFTINDTAG
LUCHTINLAAT
PŘÍVOD VZDUCHU
PŘÍVOD VZDUCHU
ASPIRACJA
INTRARE AER

USCITA FUMI
EXHAUST OUTLET
SALIDA DE HUMO
SORTIE FUMÉES
RAUCHAUSGANG
SAÍDA DA FUMAÇA
RØGUDTAG
ROOKAFVOER
ODVOD SPALÍN
ODVOD SPALIN
WYLOT DYMU
IESIRE DE FUM

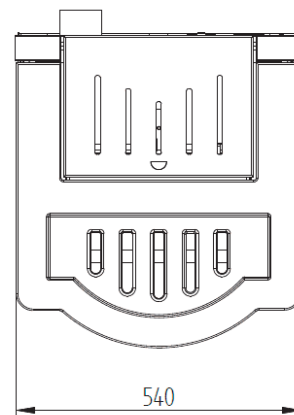

PORTA SERIALE
SERIAL PORT
PUERTO SERIAL
PORT SERIEL
SERIELLE SCHNITTSTELLE
PORTA SERIAL
SERIEL PORT
SERIEEL
SÉRIOVÝ PORT
SÉRIOVÝ PORT
PORT SZEREGOWY
PORT SERIAL

DISPLAY D'EMERGENZA
EMERGENCY DISPLAY
PANEL DE MANDOS DE EMERGENCIA
PANNEAU DE COMMANDE DE SECOURS
DRUCKTASTENTAFEL NOTAUS-STEUERUNGEN
PAINEL DE EMERGÊNCIA
NØDVISNING
SCHERM VAN DE NOOD
NÚDZOVÝ OVLÁDACÍ PANEL
NOUZOVÝ OVLÁDACÍ PANEL
WYSWIETLANIE AWARYJNE
PANOUL DE CONTROL DE URGENTIA

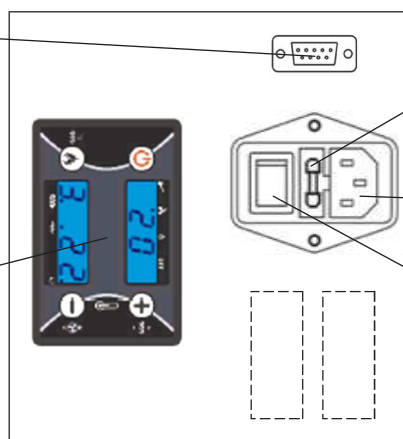

FUSIBILE
FUSE
FUSIBLE
FUSIBLES
SICHERUNG
FUSIVEL
SIKRING
ZEKERING
POJISTKA
POJISTKA
BEZPIECZNIK
SIGURANTA

INTERRUPTORE
SWITCH
INTERRUPTOR
INTERRUPTEUR
SCHALTER
INTERRUPTOR
KONTAKT
SCHAKELAAR
PŘEPÍNAČ
PŘEPÍNAČ
WYŁĄCZNIK
COMUTATOR

CONNETTORE
CONNECTOR
CONNECTOR
CONNECTEUR
SCHALTSTECKDOSE
CONNECTOR
STIK
CONNECTOR
KONEKTOR
KONEKTOR
ZŁĄCZE
CONECTOR

ELEGANCE ALL STYLE C 9 - 11 - 13

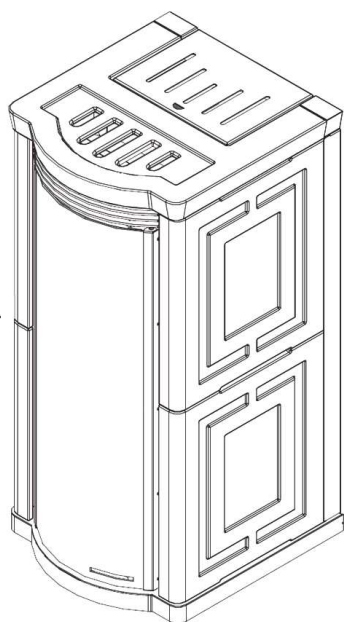

TECHNOLOGY



OPTIONAL

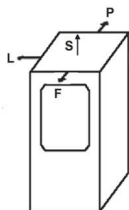

IT	EN	ES	FR	DE	PT	U.M.	9	11	13
Potenza termica introdotta	Thermal power introduced	Potencia térmica introducida	Puissance thermique introduite	Thermische zugeführte Leistung	Potência térmica introduzida	kW	10,11	12,6	14,06
Potenza termica nominale	Nominal thermal power	Potencia térmica nominal	Puissance thermique nominale	Nennwärmeleistung	Potência térmica nominal	kW	9,0	11,03	12,20
Rendimento totale	Total efficiency	Rendimiento total	Rendement total	Gesamtwirkungsgrad	Eficiência total	%	89,18	87,66	86,79
Consumo (Max - Min)	Consumption (Max - Min)	Consumo (Max - Min)	Consommation (Max - Min)	Verbrauch (Max - Min)	Consumo (Max - Min)	kg/h	2,2 - 0,6	2,7 - 0,6	3,0 - 0,6
Seratoio pellet	Pellet tank	Tolva de pellets	Réservoir pellets	Fassnesvermögen	Reservatório de pellets	kg	23	23	23
Uscita fumi	Exhaust outlet	Salida de humos	Sortie fumées	Rauchauslass	Saída da Fumaça	mm	80	80	80
Aspirazione	Air intake	Aspiración	Entree comburant	Absaugvorrichtung	Aspiração	mm	60	60	60
Assorbimento elettrico	Electrical consumption	Consumo de energia	Absorption électrique	Elektrischer verbrauch	Absorção eléctrica	W	100	100	100
Peso	Weight	Peso	Poids	Gewicht	Peso	kg	175	175	75
Temperatura gas di scarico	Exhaust fume temperature	Temperatura de humos	Température fumée	Abgas-temperatur	Temperatura gases de combustão	°C	176,1	207,4	225,5
Tiraggio minimo	Minimum draw	Tiro minimo	Tirage minimum	Mindestzug	Calado mínimo	Pa	10	10	10
CO 13% O2	CO 13% O2	CO 13% O2	CO 13% O2	CO 13% O2	CO 13% O2	mg/m³	126,4	127	127,4
PME 13% O2	PME 13% O2	PME 13% O2	PME 13% O2	PME 13% O2	PME 13% O2	mg/m³	18,8	15,4	13,4
Distanza da materiali Infiammabili	Distance from flammable materials	Lejos de material combustble	Distance de matériaux inflammables	Abstand zu brennbaren Materialien	Afastado de matérias combust veis	mm	250 - 900 - 250 - 900 (L - F - P - S)		

DA	NL	SK	CS	PL	RO	U.M.	9	11	13
Termisk kraft introduceret	Thermisch vermogen geïntroduceerd	Zavedená tepelná energia	Zavedená tepelná energie	Wprowadzona moc cieplna	Puterea termică introdusă	kW	10,11	12,6	14,06
Nominel termisk effekt	Nominaal thermisch vermogen	Menovitý tepelný výkon	Jmenovitý tepelný výkon	Nominalna moc cieplna	Putere termica nominala	kW	9,0	11,03	12,20
Total effektivitet	Totale rendement	Celková účinnost	Celková účinnost	Calkowity zwrot	Randamant total	%	89,18	87,66	86,79
Forbrug (Max - Min)	Verbruik (Max - Min)	Spotřeba (Max - Min)	Spotřeba (Max - Min)	Zużycie (Max - Min)	Consumul (Max - Min)	kg/h	2,2 - 0,6	2,7 - 0,6	3,0 - 0,6
Pellet tanken	Pellettank	Zásobník peliet	Zásobník pelet	Pelet zbiornik	Rezervor peletji	kg	23	23	23
Røgudtag	Rookafvoer	Odvod spalin	Odvod spalin	Wylot dymu	Lesire de fum	mm	80	80	80
Luftindtag	Luchtinlaat	Prívod vzduchu	Prívod vzduchu	Aspiracja	Intrare aer	mm	60	60	60
Elektrisk forbrug	Elektrische opname	Spotřeba energie	Spotřeba energie	Zużycie elektrycznej	Putere consumată	W	100	100	100
Vægt	Gewicht	Hmotnosť	Hmotnost	Waga	Greutate	kg	175	175	75
Udstødningsgasstemperatur	Uitlaatgassen temperatuur	Teplota výfukových plynov	Teplota výfukových plynů	Temperatura gazów spalinowych	Temperatura gazelor de ardere	°C	176,1	207,4	225,5
Minimumstryk	Minimale diepgang	Minimálna ťah	Minimální tah	Minimalny remis	Tirajul minim	Pa	10	10	10
CO 13% O2	CO 13% O2	CO 13% O2	CO 13% O2	CO 13% O2	CO 13% O2	mg/m³	126,4	127	127,4
PME 13% O2	PME 13% O2	PME 13% O2	PME 13% O2	PME 13% O2	PME 13% O2	mg/m³	18,8	15,4	13,4
Afstand fra brandfarlige materialer	Afstand van brandbaar materiaal	Vzdialenosť od horľavých materiálov	Vzdálenosť od hoľavých materiálov	Odległość od materiałów palnych	Distanța de la materiale inflamabile	mm	250 - 900 - 250 - 900 (L - F - P - S)		

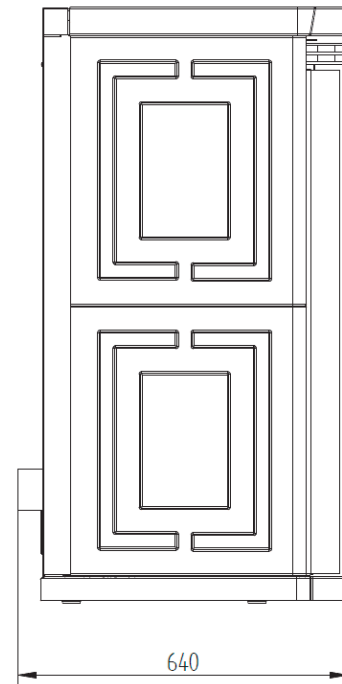
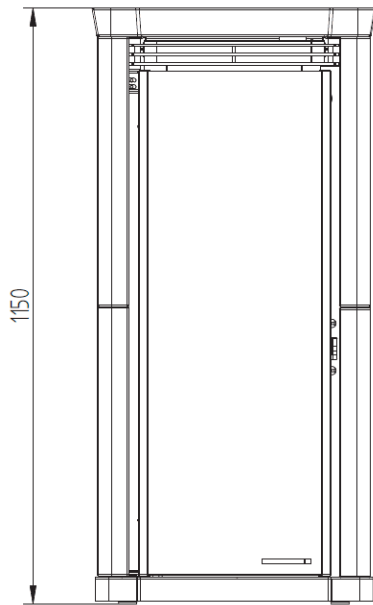

CANALIZZAZIONE
WARM AIR DUCT
CANALIZACION
CANALISATION
KANALISIERUNGEN
CANALIZAÇÕES
LUFTKANAL
KANALISATIE
VZDUCHOVÝ KANÁL
VZDUCHOVÝ KANÁL
KANALIZOWANIA
CONDUCTA AER CALD

ASPIRAZIONE
AIR INTAKE
ASPIRACÓN
ENTREE COMBURANT
ABSAUGEVORRICHTUNG
ASPIRAÇÃO
LUFTINDTAG
LUCHTINLAAT
PRÍVOD VZDUCHU
PRÍVOD VZDUCHU
ASPIRACJA
INTRARE AER

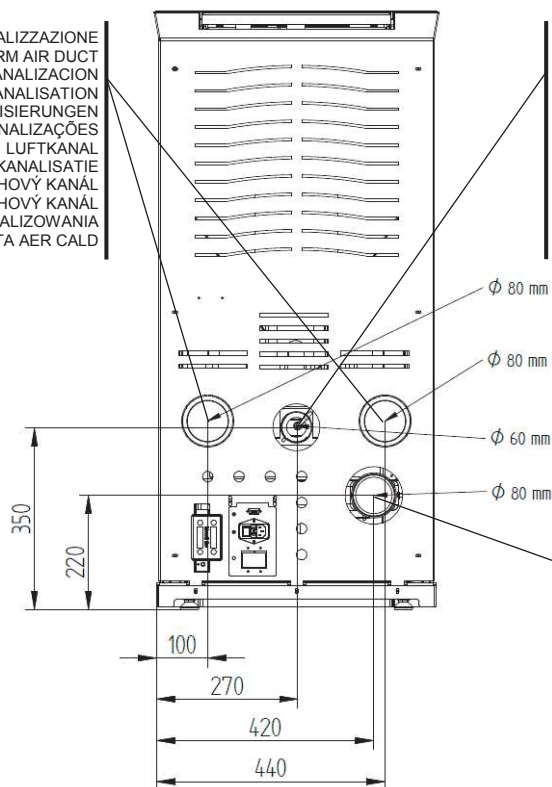

USCITA FUMI
EXHAUST OUTLET
SALIDA DE HUMO
SORTIE FUMÉES
RAUCHAUSGANG
SAÍDA DA FUMAÇA
RØGUDTAG
ROOKAFVOER
ODVOD SPALÍN
ODVOD SPALIN
WYLOT DYMU
IESIRE DE FUM

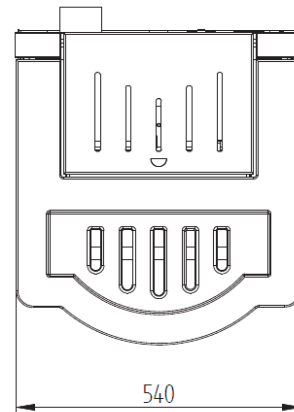

DISPLAY D'EMERGENZA
EMERGENCY DISPLAY
PANEL DE MANDOS DE EMERGENCIA
PANNEAU DE COMMANDE DE SECOURS
DRUCKTASTENTAFEL NOTAUS-STEUERUNGEN
PAINEL DE EMERGENCIA
NØDVISNING
SCHERM VAN DE NOOD
NÚDZOVÝ OVLÁDACÍ PANEL
NOUZOVÝ OVLÁDACÍ PANEL
WYŚWIETLANIE AWARYJNE
PANOUL DE CONTROL DE URGENȚĂ

FUSIBILE
FUSE
FUSIBLE
FUSIBLES
SICHERUNG
FUSÍVEL
SIKRING
ZEKERING
POJISTKA
POJISTKA
BEZPIECZNIK
SIGURANTA

CONNETTORE TERMOSTATO CANALIZZAZIONE
DUCT THERMOSTAT CONNECTOR
CONNECTOR TERMOSTATO CANALIZACION
CONNECTEUR THERMOSTAT CANALISATION
SCHALTSTECKDOSE THERMOSTAT KANALISIERUNGEN
CONNECTOR TERMOSTATO CANALIZAÇÕES
KANAL THERMOSTAT STIK
CONNECTOR THERMOSTAAT KANALISATIE
KONEKTOR TERMOSTATU KANÁLA
KONEKTOR TERMOSTATU KANÁLKU
ZŁĄCZE TERMOSTAT KANALIZOWANIA
CONECTOR TERMOSTAT CONDUCTA AER CALD

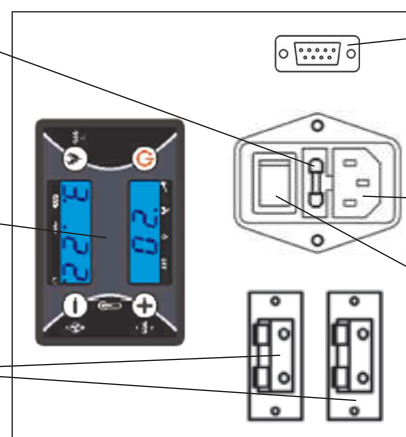

PORTA SERIALE
SERIAL PORT
PUERTO SERIAL
PORT SERIEL
SERIELLE SCHNITTSTELLE
PORTA SERIAL
SERIEL PORT
SERIEEL
SÉRIOVÝ PORT
SÉRIOVÝ PORT
PORT SZEREGOWY
PORT SERIAL

CONNETTORE
CONNECTOR
CONNECTEUR
SCHALTSTECKDOSE
CONNECTOR
STIK
CONNECTOR
KONEKTOR
KONEKTOR
ZŁĄCZE
CONECTOR

INTERRUPTORE
SWITCH
INTERRUPTOR
INTERRUPTEUR
SCHALTER
INTERRUPTOR
KONTAKT
SCHAKELAAR
PŘEPÍNAČ
PŘEPÍNAČ
WYŁĄCZNIK
COMUTATOR

IT - POSIZIONAMENTO DEL DEFLETTORE

Prima di accendere la stufa è necessario inserire il deflettore nella parte superiore della camera di combustione e posizionarlo come indicato nelle figure. Rimuovere e pulire il deflettore almeno una volta al mese. Una mancata pulizia può compromettere il buon funzionamento della stufa.

EN - POSITIONING THE DEFLECTOR

Before turning on the stove, it is necessary to insert the deflector in the upper part of the combustion chamber and position it as shown in the figures. Remove and clean the deflector at least once a month. Failure to clean can compromise the proper function of the stove.

ES - POSICIONAMIENTO DEL DEFLECTOR

Antes de encender la estufa, es necesario insertar el deflector en la parte superior de la cámara de combustión y colocarlo como se muestra en las figuras. Quitar y limpiar el deflector al menos una vez al mes. La falta de limpieza puede comprometer el buen funcionamiento de la estufa.

FR - POSITIONNEMENT DÉFLECTEUR

Il est nécessaire d'insérer le déflecteur dans la partie supérieure de la chambre de combustion et de le positionner comme indiqué sur les figures. Retirez et nettoyez le déflecteur au moins une fois par mois. Ne pas nettoyer peut compromettre le bon fonctionnement du poêle.

DE - AUFSTELLUNG VANE DEFLEKTOR

Es ist notwendig, den Deflektor in den oberen Teil der Brennkammer einzuführen und wie in den Abbildungen gezeigt zu positionieren. Entfernen und reinigen Sie den Deflektor mindestens einmal im Monat. Wenn das Gerät nicht gereinigt wird, kann dies die einwandfreie Funktion des Ofens beeinträchtigen.

PT - POSICIONANDO O DEFLECTOR

Antes de colocar a estufa em funcionamento é necessário inserir o defletor na parte superior da câmara de combustão e colocá-lo como indicado na figura. Remover e limpar o defletor pelo menos uma vez por mês. Uma falta de limpeza pode comprometer o bom funcionamento da estufa.

DA - PLACEREN AF RØGVENDERPLADEN

Før ovnopstart er det nødvendigt at indsætte røgvenderpladen øverst i brændkammeret og placere den, som vist på figurene. Udtag og rengør røgvenderpladen mindst en gang hver måned. Mangel på rengøring af røgvenderpladen kan nedsætte ovnens funktions-evne.

NL - PLAATSEN VAN DE BRANDERPLAAT

Voordat je de kachel aan zet, is het belangrijk om de branderplaat te plaatsen boven in de kachel en plaats de aslade onderin de kachel. Het is belangrijk dat de branderplaat 1x in de maand word schoongemaakt, als dit niet word gedaan, kan de kachel vervuild raken en minder goed branden.

SK - UMIESTNENIE DEFLEKTORA

Skôr než kachle zapnete, je potrebné vložiť deflektor do hornej časti spaľovacej komory a umiestniť ho tak, ako je znázornené na obrázkoch. Deflektor vyberajte a čistite minimálne raz mesačne. Zanedbanie čistenia deflektora môže ohroziť správne fungovanie kachlí.

CS - UMÍSTĚNÍ DEFLEKTORU

Před tím než kamna zapnete, je třeba vložit deflektor do horní části spalovací komory a umístit jej tak, jak je znázorněno na obrázcích. Deflektor vyberte a čistěte minimálně jednou měsíčně. Zanedbání čištění deflektoru může ohrozit správné fungování kamen.

PL - POZYCJONOWANIE DEFLECTORA

Przed włączeniem pieca należy założyć deflektor w górnej części komory spalania i ustawić go tak, jak pokazano na rysunkach. Usuń i wyczyść deflektor przynajmniej raz w miesiącu. Brak czyszczenia może negatywnie wpłynąć na prawidłowe działanie pieca.

RO - POZIȚIONAREA DEFLECTORULUI

Înainte de a porni aragazul, este necesar să introduceți deflectorul în partea superioară a camerei de ardere și să-l poziționați așa cum se arată în figuri. Scoateți și curățați deflectorul cel puțin o dată pe lună. Neefectuarea curățării poate compromite funcția adecvată a aragazului.

1

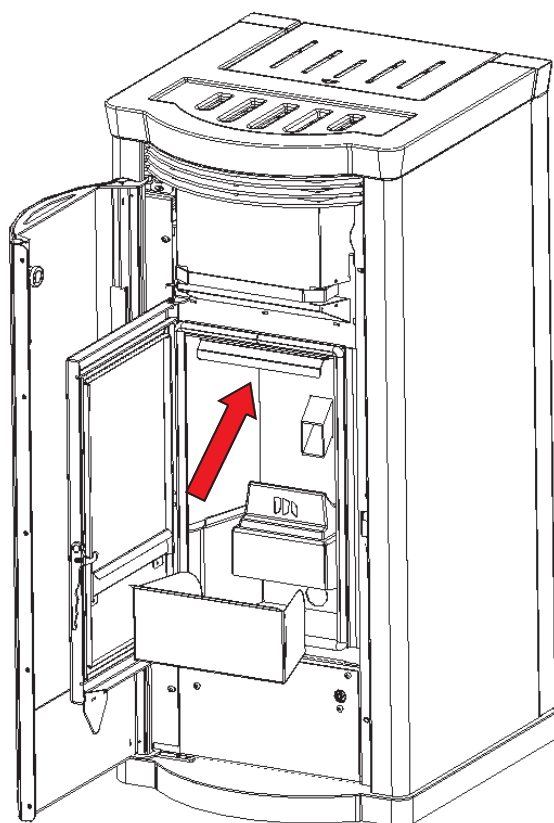

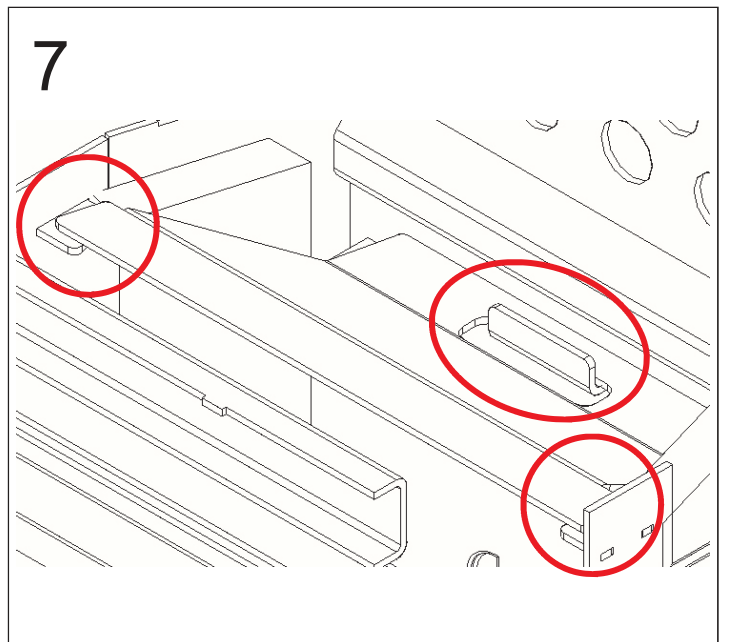
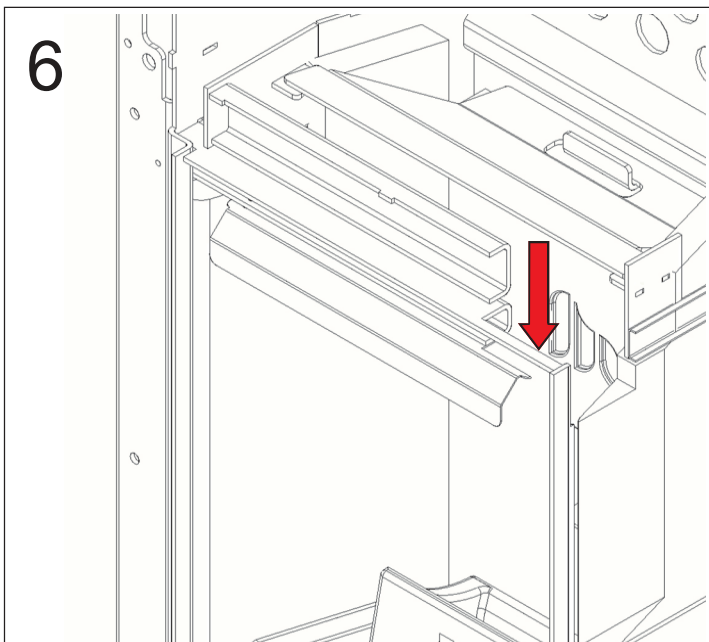
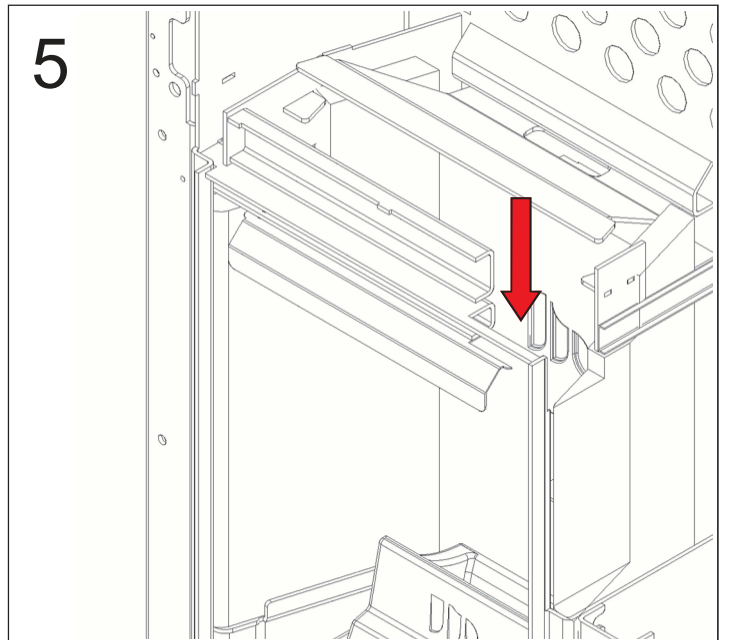
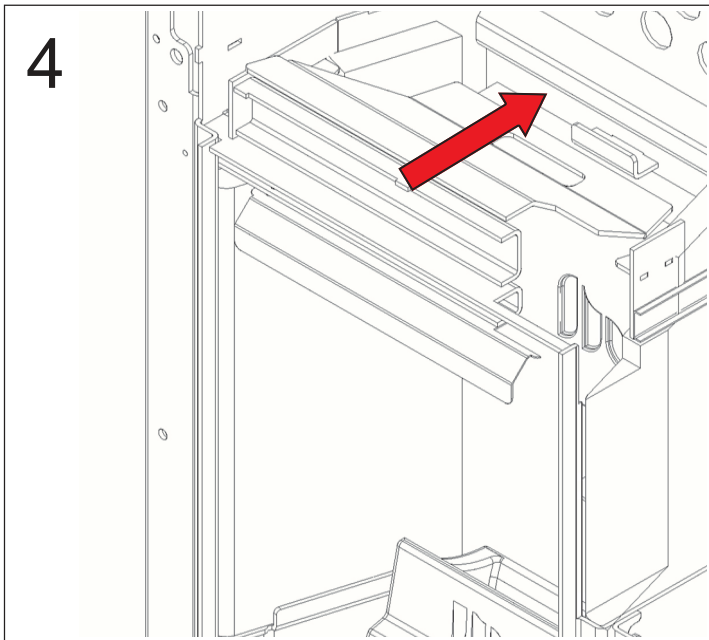
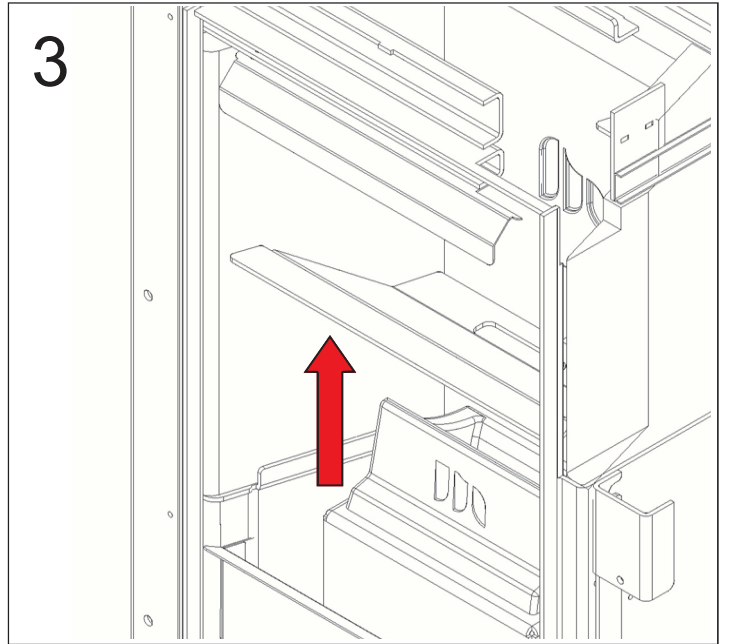
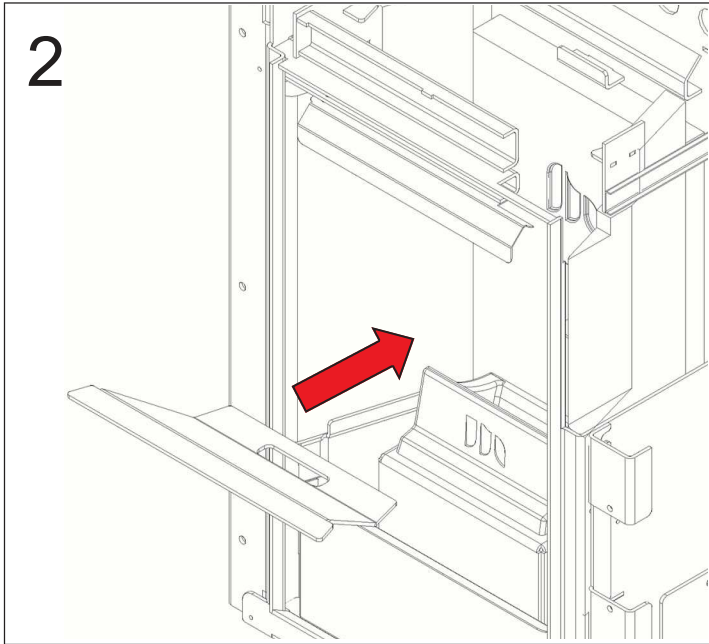

IT - PULIZIA DELLA CAMERA DI COMBUSTIONE E SVUOTAMENTO CASSETTO CENERE

Ogni giorno e a stufa spenta, pulire l'interno della camera di combustione, possibilmente con un aspiracenere, e svuotare il cassetto cenere. Prima di procedere, accertarsi che non vi siano braci accese. La frequenza dell'operazione può variare a seconda del tempo di utilizzo della stufa e della qualità del pellet.

EN - CLEANING THE COMBUSTION CHAMBER AND EMPTYING THE ASH DRAWER

Every day and when the stove is off, clean the inside of the combustion chamber, possibly with a vacuum cleaner, and empty the ash drawer. Before proceeding, make sure that the embers are not lit. The frequency of this operation can vary depending on the time of use of the stove and the quality of the pellets.

ES - LIMPIEZA DE LA CÁMARA DE COMBUSTIÓN Y VACIADO DE CAJÓN DE CENIZA

Todos los días y cuando la estufa esté apagada, limpiar el interior de la cámara de combustión, posiblemente con un aspirador, y vaciar el cajón de cenizas. Antes de actuar, asegurarse de que no haya brasas encendidas. La frecuencia de la operación puede variar según el tiempo de uso de la estufa y la calidad de los pellets.

FR - NETTOYAGE DE LA CHAMBRE DE COMBUSTION ET VIDAGE DU BAC À CENDRES

Chaque jour et quand le poêle est éteint, nettoyer l'intérieur de la chambre de combustion avec l'aspirateur et vider le tiroir à cendres. Avant de continuer, assurez-vous que les braises ne sont pas allumées. La fréquence de cette opération peut varier en fonction du temps d'utilisation du poêle et de la qualité des pellets.

DE - REINIGUNG DER BRENNKAMMER UND ENTLERUNG DES ASCHEBEHÄLTERS

Jeden Tag und wenn der Ofen aus ist, reinigen Sie das Innere der Brennkammer mit dem Staubsauger und leeren Sie den Aschekasten. Bevor Sie fortfahren, stellen Sie sicher, dass in der Asche keine Glut mehr ist. Die Häufigkeit dieses Vorgangs kann je nach Nutzungsdauer des Ofens und der Qualität der Pellets variieren.

PT - LIMPEZA DA CÂMARA DE COMBUSTÃO E ESVAZIAR O CINZEIRO

Todos os dias, quando a estufa estiver desligada, limpe o interior da câmara de combustão, preferencialmente com um aspirador de cinzas e esvazie a gaveta de cinzas. Antes de prosseguir, certifique-se de que nenhuma brasa esteja acesa. A frequência da limpeza pode variar dependendo do tempo de uso da estufa e da qualidade dos pellets.

DA - RENGØRING AF BRÆNDKAMMERET OG TØMNING AF ASKESKUFFEN

Hver dag og når ovnen er slukket, bør brændkammeret rengøres og askeskuffen tømmes. Kan eventuelt gøres med en askestøvsuger. Før rengøringen kan påbegyndes, skal man forsikre sig, at gløderne er gået ud. Rengøringsfrekvensen kan variere afhængig af, hvor meget ovnen benyttes og kvaliteten af træpillerne.

NL - VAN DE VERBRANDINGSKAMER EN HET LEEGMAKEN VAN DE AS LA.

Elke dag en wanneer de kachel uit is, reinigt u de binnenkant van de verbrandingskamer, mogelijk met een stofzuiger, en leegt u de aslade. Voordat u doorgaat, moet u ervoor zorgen dat de sintels niet branden. De frequentie van deze operatie kan variëren, afhankelijk van het tijdstip van gebruik van de kachel en de kwaliteit van de pellets.

SK - ČISTENIE SPALOVACEJ KOMORY A VYPRÁZDŇOVANIE ZÁSUVKY POPOLA

Každý deň, pri vypnutých kachliach, čistite spaľovaciu komoru vysávačom na popol a vyprázdňujte popolník. Pred tým než začnete vykonávať tieto operácie sa uistite, či v horáku nie sú rozžeravené uhlíky. Frekvencia týchto operácií sa môže meniť v závislosti od používania kachlí a kvality peliet.

CS - ČIŠTĚNÍ SPALOVACÍ KOMORY A VYPŘÁZDNĚNÍ ZÁSUVKY NA POPEL

Každý den, při vypnutých kamnech, čistěte spalovací komoru vysavačem na popel a vyprázdňujte popelník. Před tím než začnete provádět tyto operace se ujistěte, zda v hořáku nejsou rozžhavené uhlíky. Frekvence těchto operací se může měnit v závislosti na používání kamen a kvality pelletu.

PL - CZYSZCZENIE SKRZYDŁA KOMBSTRACYJNEGO I WYPOSAŻENIE DYSZU

Codziennie, gdy piec jest wyłączony, wyczyść wnętrze komory spalania, ewentualnie za pomocą odkurzacza, i opróżnij popielnik. Przed kontynuowaniem upewnij się, że żarniki nie są zapalone. Częstotliwość tej operacji może się różnić w zależności od czasu użytkowania pieca i jakości pelletu.

RO - CURĂȚAREA CAMEREI DE ARDERE ȘI GOLIREA TĂVII DE CENUȘĂ

În fiecare zi și când soba este oprită, curățați interiorul camerei de combustie, eventual cu un aspirator, și goliți sertarul pentru cenușă. Înainte de a continua, asigurați-vă că jgheburile nu sunt aprinse. Frecvența acestei operațiuni poate varia în funcție de timpul de utilizare a sobei și de calitatea peletilor.

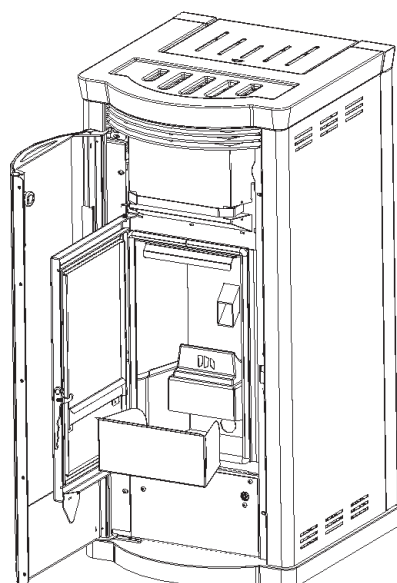

IT - PULIZIA MANUALE DEL FASCIO TUBIERO

Una volta a settimana, pulire manualmente il fascio tubiero azionando la leva posizionata nella parte superiore della stufa, con movimenti ripetuti nel verso indicato dalle frecce. Si consiglia di effettuare l'operazione a stufa spenta e con la porta della camera di combustione chiusa.

EN - MANUAL TUBE BUNDLE CLEANING

Once a week, manually clean the tube bundle by moving a few times the appropriate lever located in the upper part of the stove according to the directions indicated by the arrows. It is recommended to perform this operation with the stove switched off and with the door of the combustion chamber closed.

ES - LIMPIEZA MANUAL DE LOS INTERCAMBIADORES

Una vez a la semana, limpie manualmente los tubo intercambiadores haciendo funcionar la palanca ubicada en la parte superior de la estufa, con movimientos repetidos en la dirección indicada por las flechas. Es aconsejable llevar a cabo la operación con la estufa apagada y con la puerta de la cámara de combustión cerrada.

FR - NETTOYAGE MANUEL DES TURBOLATEURS

Une fois par semaine, nettoyez manuellement le faisceau de tubes en déplaçant quelques fois le levier approprié situé dans la partie supérieure du poêle selon les directions indiquées par les flèches. Il est recommandé d'effectuer cette opération lorsque le poêle est éteint et que la porte de la chambre de combustion est fermée.

DE - MANUELLE ROHRBÜNDELREINIGUNG

Reinigen Sie das Rohrbündel einmal pro Woche manuell, indem Sie den entsprechenden Hebel im oberen Teil des Ofens entsprechend den mit den Pfeilen angegebenen Richtungen ein paar Mal bewegen. Es wird empfohlen, diesen Vorgang bei ausgeschaltetem Ofen und geschlossener Ofentür durchzuführen.

PT - LIMPEZA MANUAL DOS TURBULADORES

Uma vez por semana, limpe manualmente os turbuladores acionando a alavanca localizada no topo da estufa, com movimentos repetidos na direção indicada pelas fricções. É aconselhável realizar a operação com a estufa desligada e com a porta da câmara de combustão fechada.

DA - MANUEL RØRBUNDSRENGØRING

En gang om ugen rengør manuelt varmeveksleren ved at trække den passende renseslang ud og ind et par gange. Renseslangen er placeret i den øverste del af ovnen, som pilenes retning indikerer. Det er anbefalet at gøre det, mens ovnen er slukket og med døren til brændkammeret lukket.

NL - HANDMATIGE BUISBUNDELREINIGING

Eenmaal per week maak de buisbundel handmatig schoon door een paar keer de juiste hendel in het bovenste deel van de kachel te bewegen volgens de aanwijzingen aangegeven door de pijlen. Het wordt aanbevolen om deze handeling uit te voeren terwijl de kachel is uitgeschakeld en de deur van de verbrandingskamer gesloten is.

SK - MANUÁLNE ČISTENIE VÝMENNÍKA

Manuálne čistenie výmenníka vykonávajúte raz za týždeň, prostredníctvom rúčky umiestnenej v hornej časti kachlí a to opakovanými pohybmi v smere označenom šípkami. Túto operáciu sa odporúča vykonávať pri vypnutých kachliach a so zatvorenými dvierkami spaľovacej komory.

CS - MANUÁLNÍ ČIŠTĚNÍ VÝMĚNÍKU

Ruční čištění výměníku provádějte jednou za týden, prostřednictvím rukojeti umístěné v horní části kamen a to opakovanými pohyby ve směru označeném šípkami. Tuto operaci se doporučuje provádět při vypnutých kamnech a se zavřenými dvířky spalovací komory.

PL - RĘCZNE CZYSZCZENIE ZESTAWU RUR

Raz w tygodniu ręcznie wyczyść wiązkę rur, przesuwając kilka razy odpowiednią dźwignię znajdującą się w górnej części pieca, zgodnie z kierunkami wskazanymi strzałkami. Zaleca się wykonanie tej czynności przy wyłączonym piecu i przy zamkniętych drzwiach komory spalania.

RO - CURĂȚAREA MĂNUNCHIULUI TUBULUI MANUAL

O dată pe săptămână, curățați manual pachetul tubular, deplasând de câteva ori pârghia potrivită situată în partea superioară a aragazului conform indicațiilor indicate de săgeți. Se recomandă efectuarea acestei operațiuni cu cuptorul oprit și cu închiderea ușii camerei de ardere.

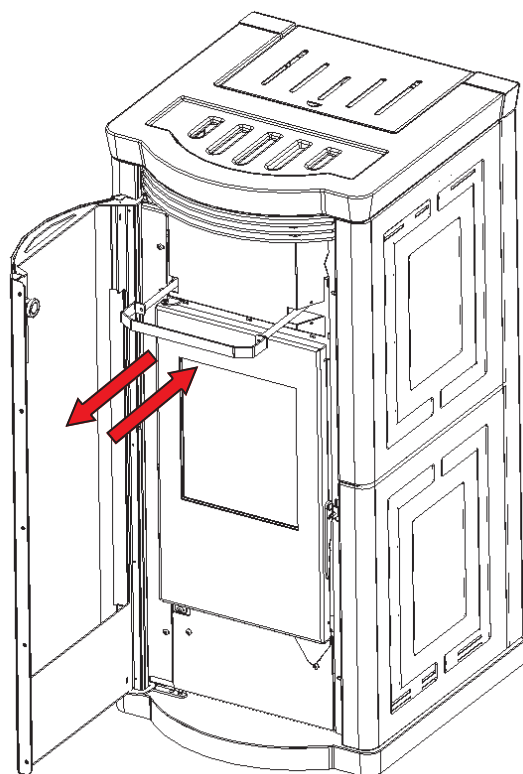

IT - ISTRUZIONI PER L'ASSEMBLAGGIO DEI COMPONENTI ESTETICI

Seguire le seguenti istruzioni numerate per un corretto assemblaggio dei pannelli laterali e top della stufa.

EN - INSTRUCTIONS FOR ASSEMBLING THE AESTHETIC COMPONENTS

Follow the numbered instructions for a proper assembly of the side panels and top of the stove.

ES - INSTRUCCIONES PARA EL MONTAJE DE LOS COMPONENTES ESTÉTICOS

Siga las instrucciones numerados a continuación para el montaje correcto de los paneles laterales y la parte superior de la estufa.

FR - INSTRUCTIONS D'ASSEMBLAGE DES COMPOSANTS ESTHÉTIQUES D'HABILLAGE

Suivez les instructions ci-dessous numérotées pour l'assemblage correct des panneaux latéraux et du dessus du poêle.

DE - HINWEISE ZUM ZUSAMMENBAU DER ÄSTHETISCHEN KOMPONENTEN

Folgen Sie den unten nummerierten Instruktionen für die richtige Montage der Seitenwände und der Oberseite des Ofens.

PT - INSTRUÇÕES PARA MONTAGEM DOS COMPONENTES ESTÉTICOS

Siga as instruções abaixo enumeradas para a montagem correta dos painéis laterais e de topo da estufa.

DA - INSTRUKTIONER TIL MONTERING AF DE ÆSTETISKE KOMPONENTER

Følg de nummererede instruktioner for en ordentlig monterning af sidepanelerne og toppen af pilleovn.

NL - AANWIJZINGEN VOOR HET MONTEREN DE ESTHETISCHE ONDERDELEN

Volg de genummerde instructies voor correcte montage van de zijpanelen en de bovenkant van de kachel.

SK - POKYNY PRE MONTÁŽ ESTETICKÝCH KOMPONENTOV

Postupujte podľa očíslovaných pokynov pre správnu montáž bočných panelov a hornej časti kachlí.

CS - POKYNY PRO MONTÁŽ ESTETICKÝCH KOMPONENTŮ

Postupujte podle očíslovaných pokynů pro správnou montáž bočních panelů a horní části kamen.

PL - INSTRUKCJA MONTAŻU SKŁADU ESTETYCZNEJ

Postępuj zgodnie z ponumerowanymi instrukcjami dotyczącymi prawidłowego montażu paneli bocznych i górnej części pieca.

RO - INSTRUCȚIUNI PENTRU MONTAREA ESTETIC COMPONENTELOR

Urmați instrucțiunile de mai jos numerotate pentru asamblarea corectă a panourilor laterale și partea de sus a sobei.

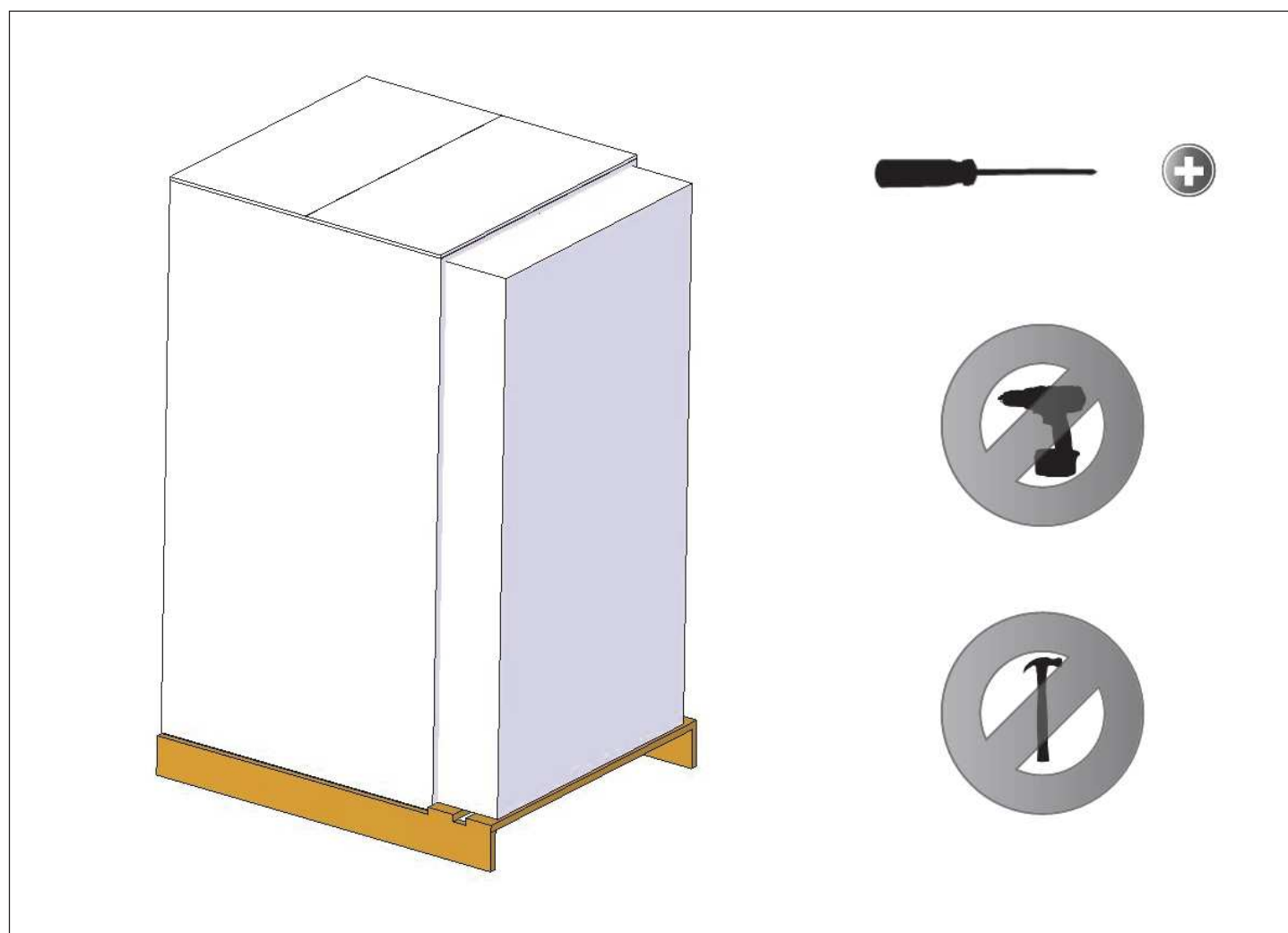

1

2X

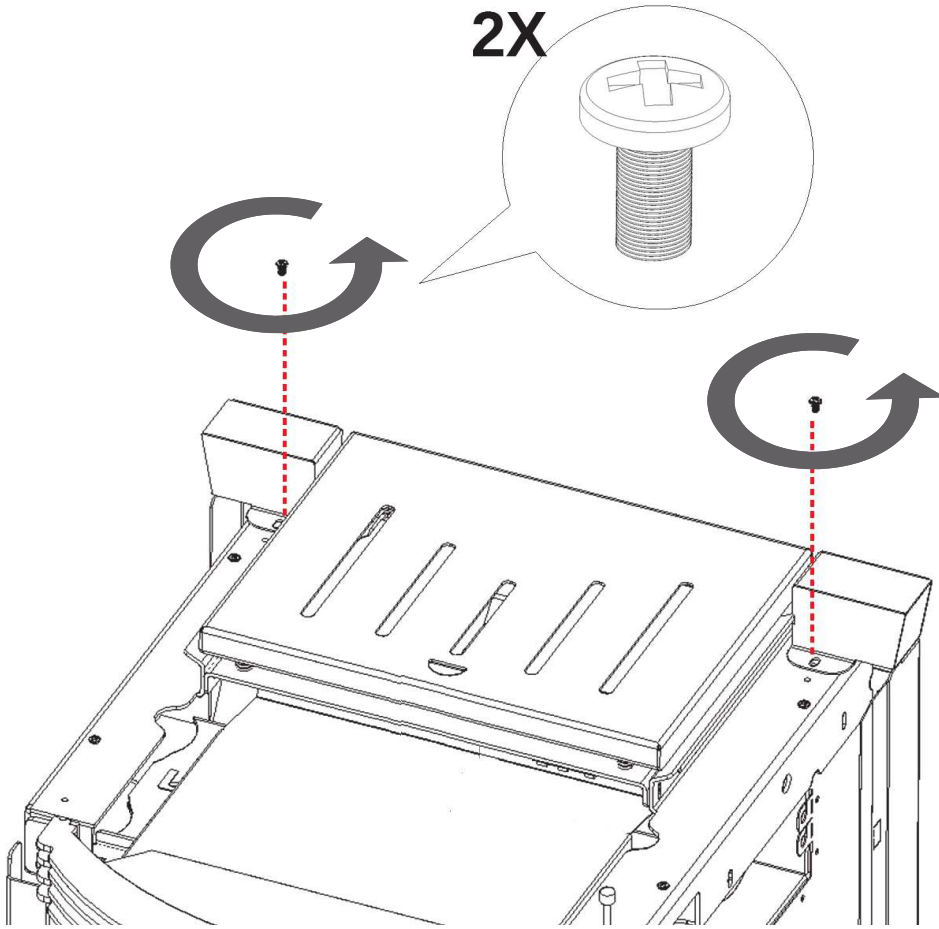

2

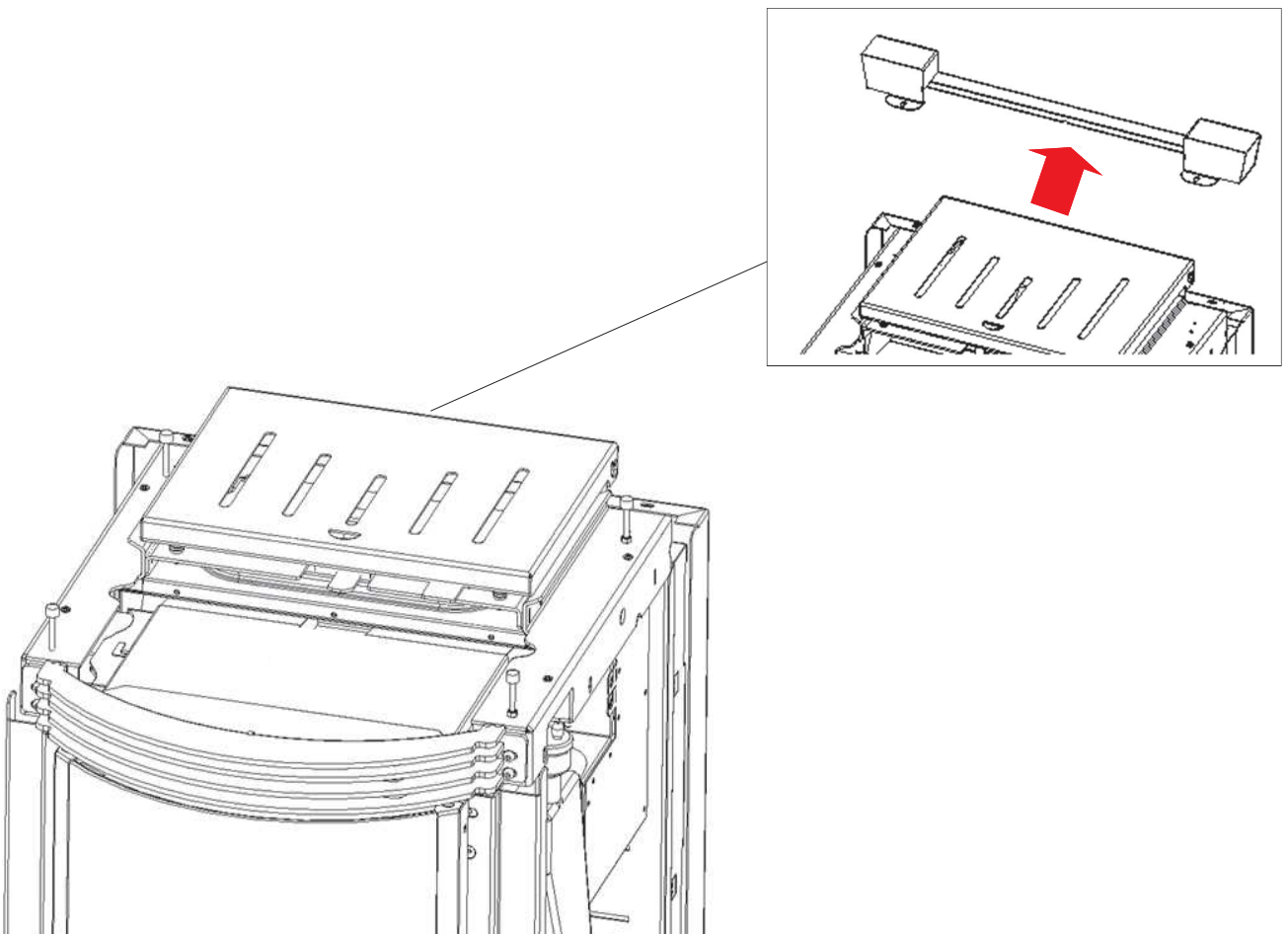

3 (GLASS)

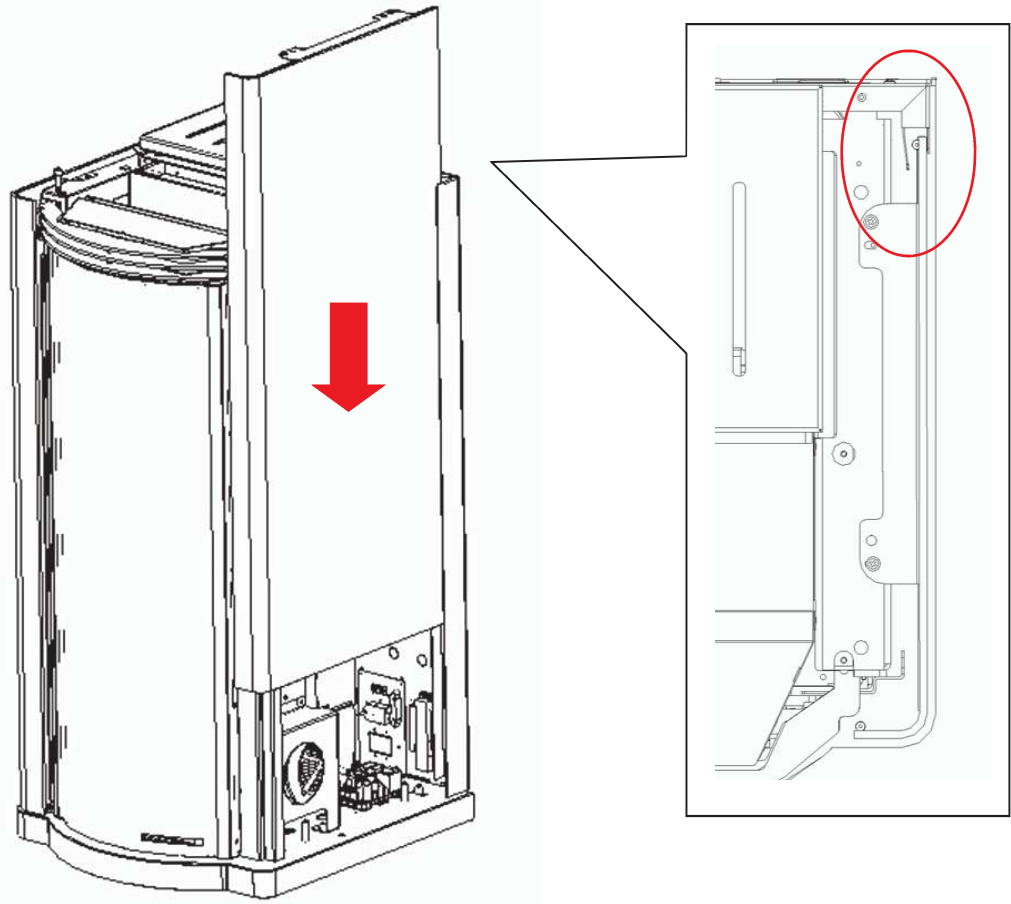

4 (GLASS)

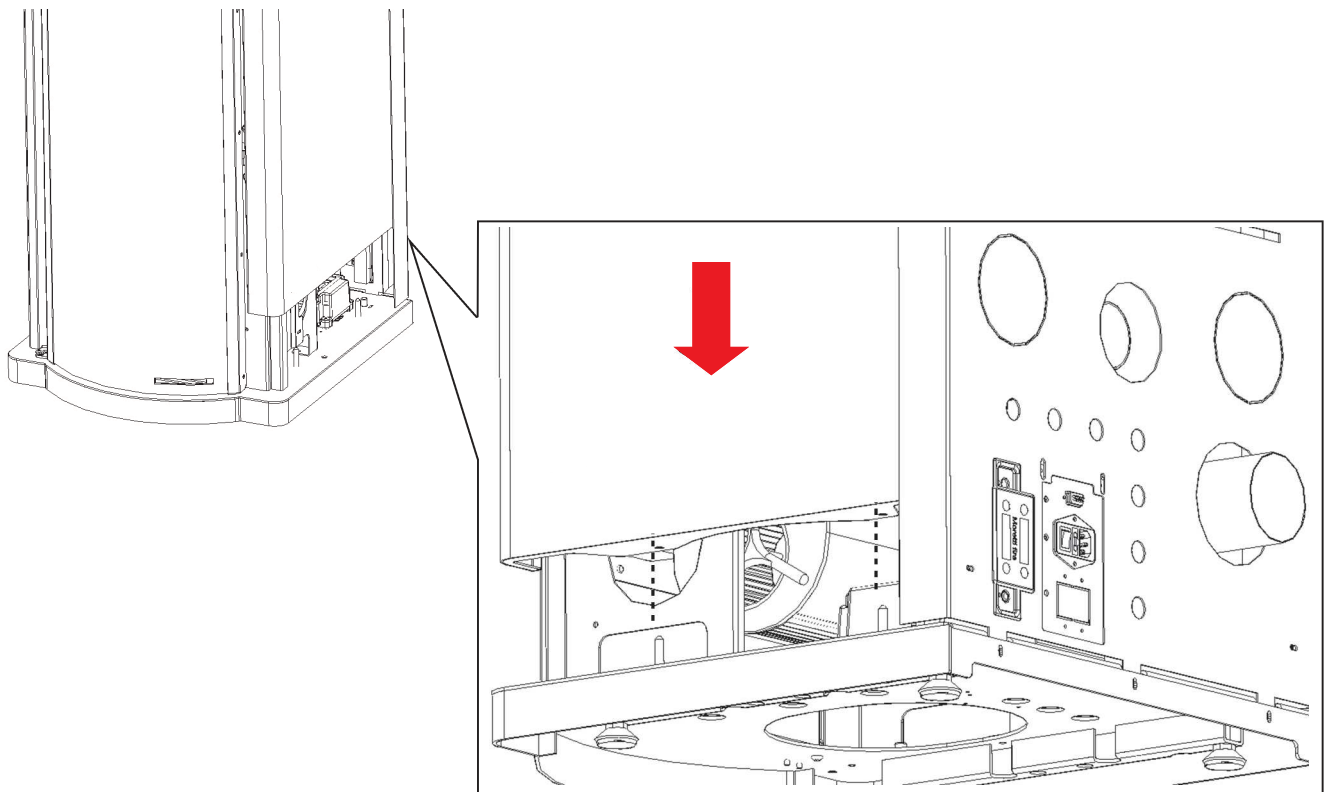

5 (GLASS)

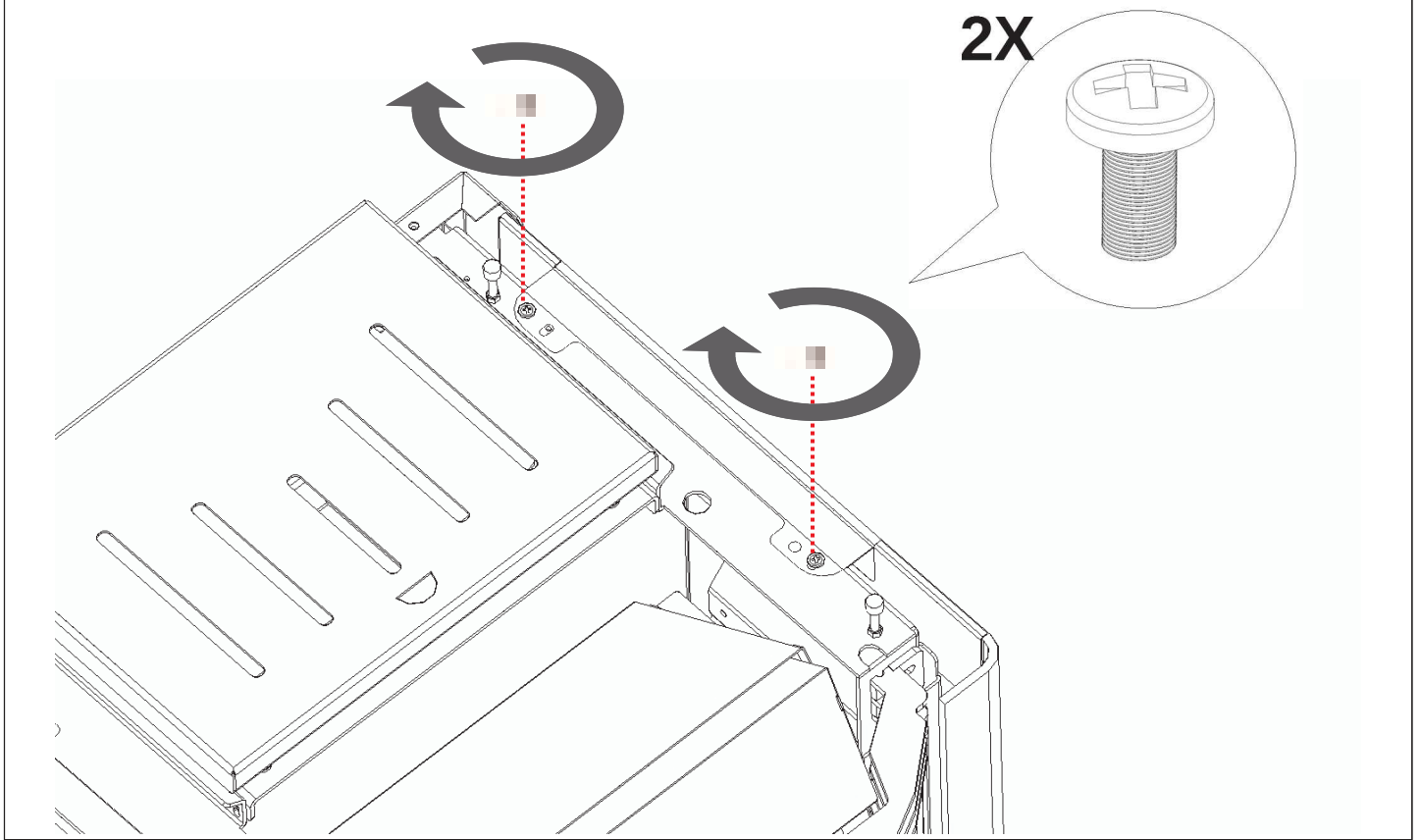

6 (GLASS)

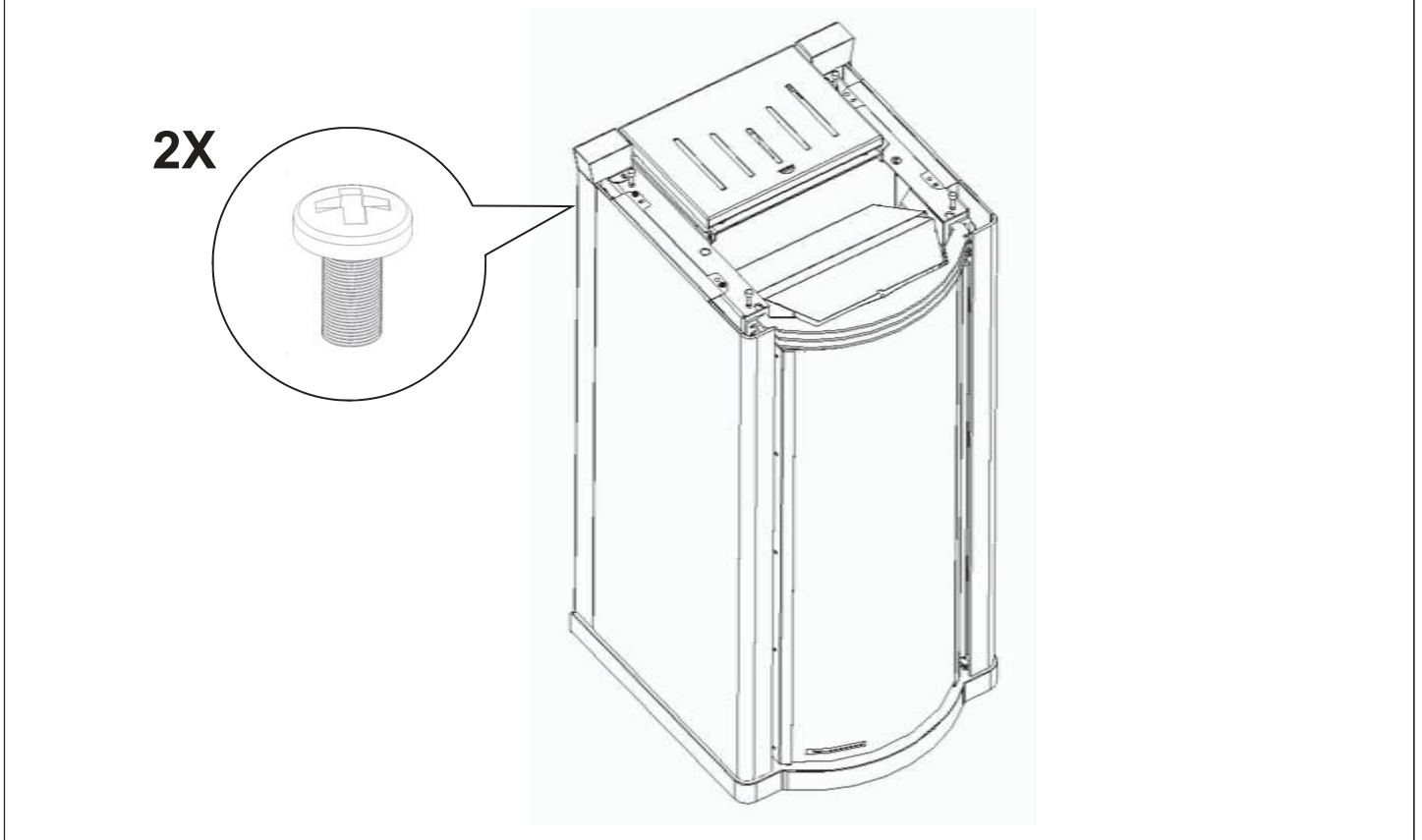

7 (GLASS)

2X

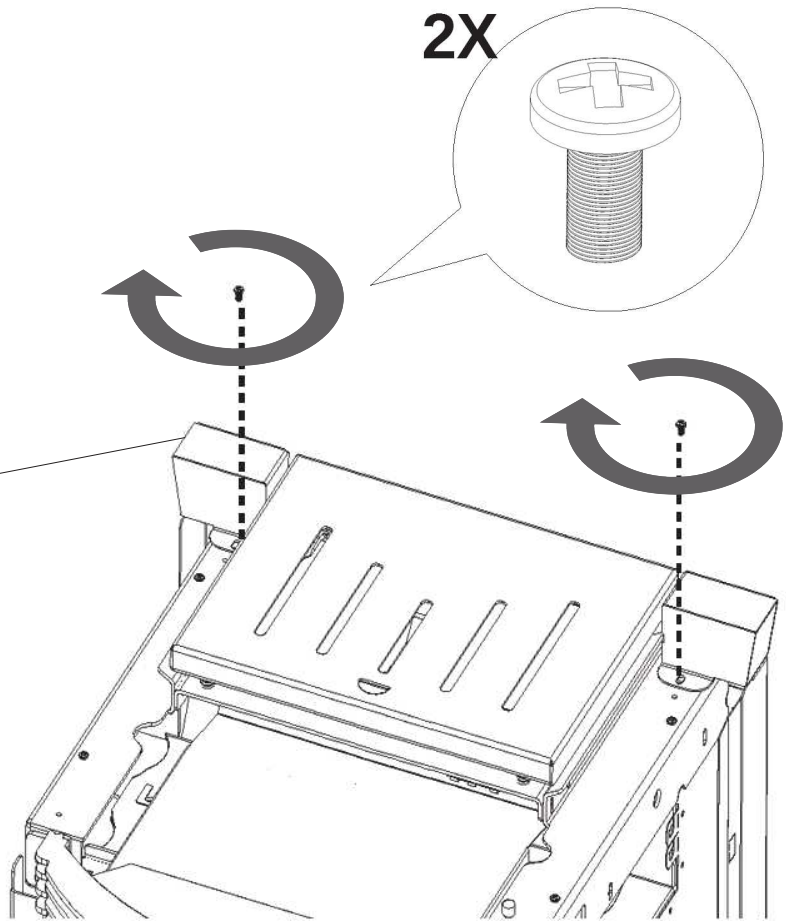
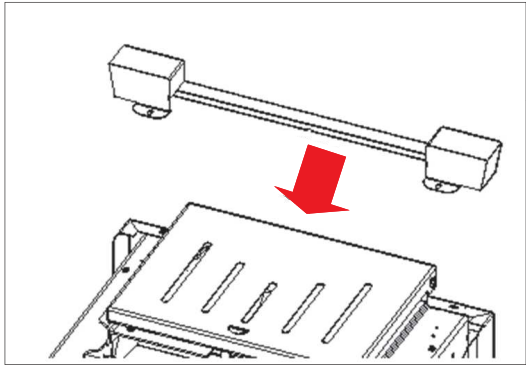

8 (GLASS)

4X

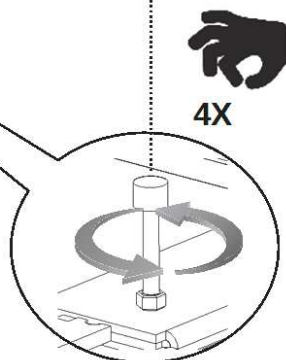
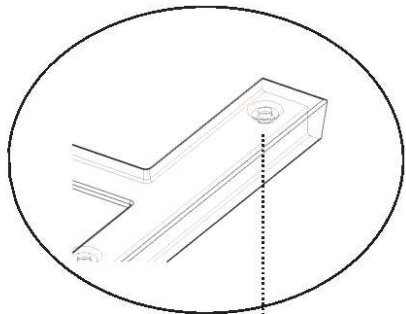
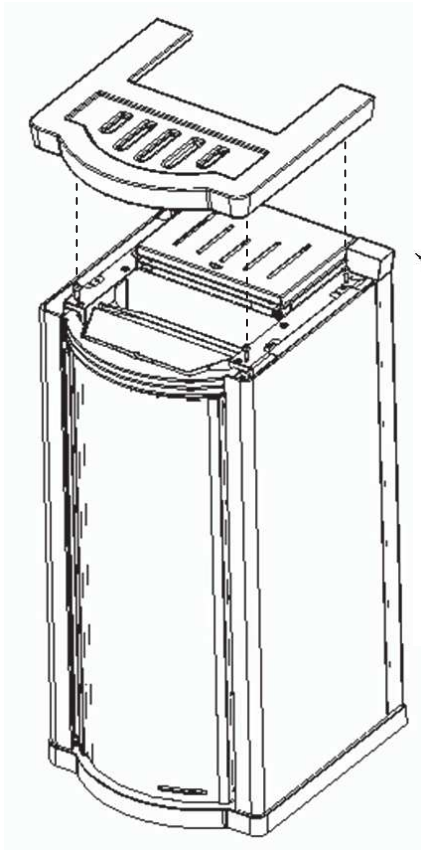

3 (STYLE)

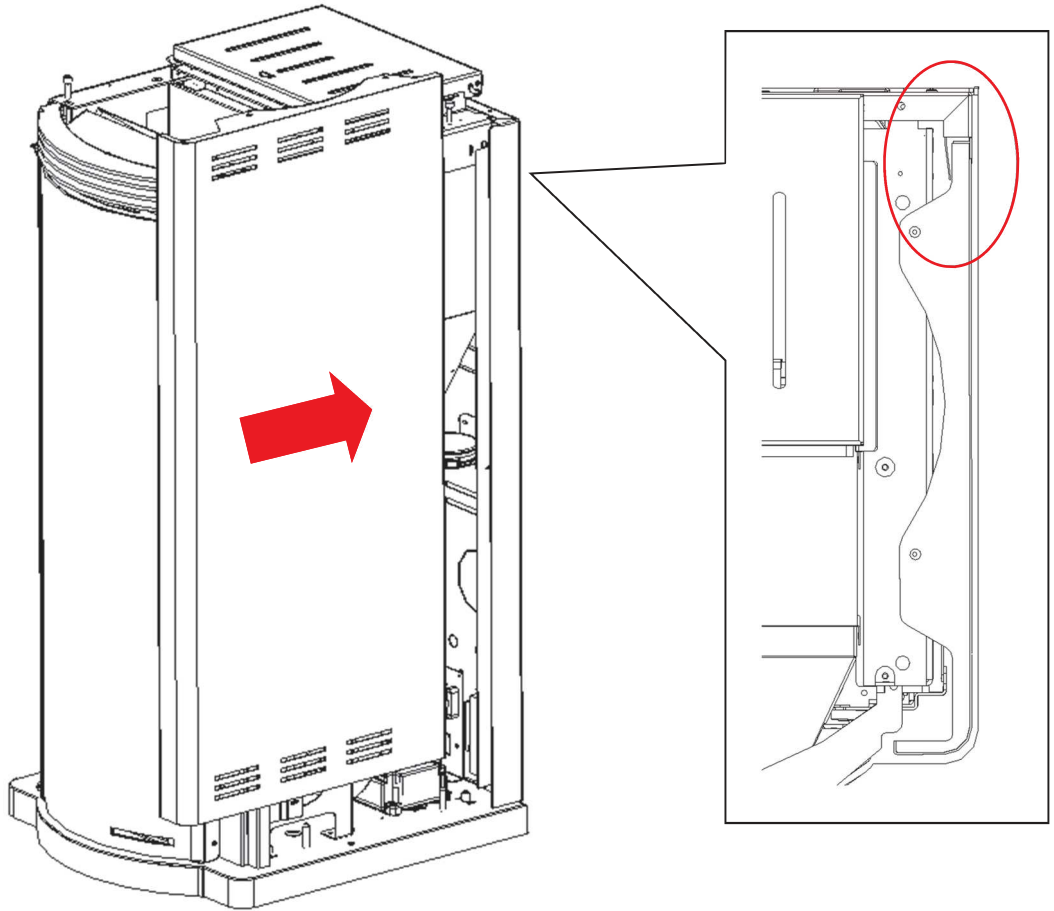

4 (STYLE)

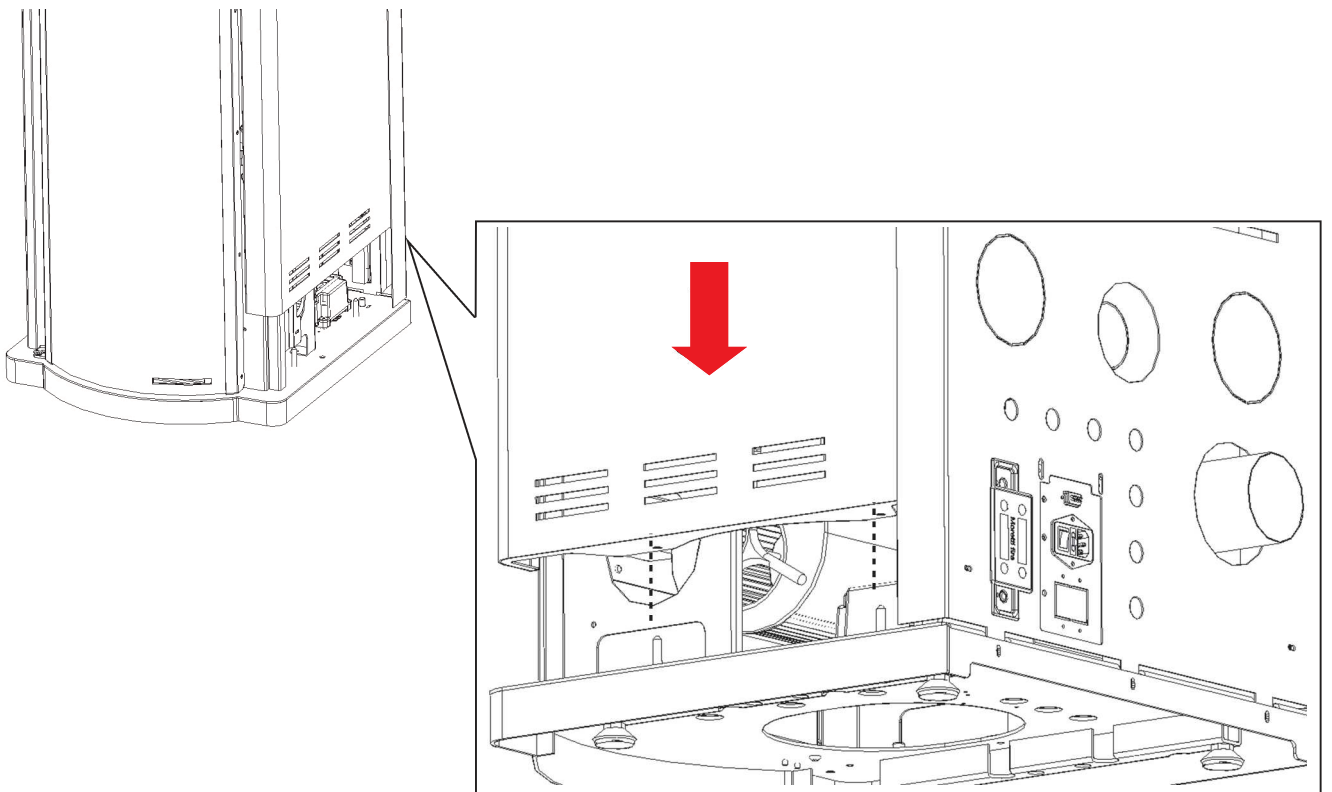

5 (STYLE)

2X

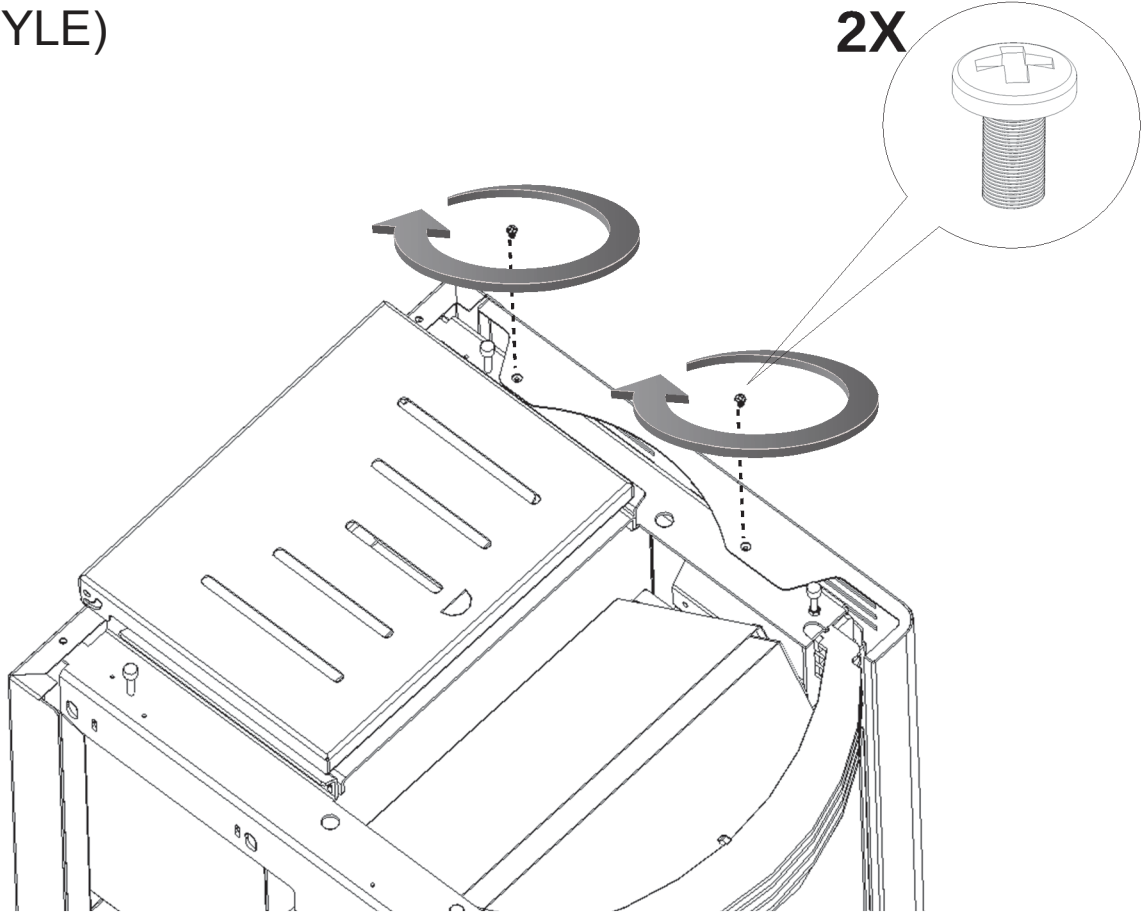

6 (STYLE)

2X

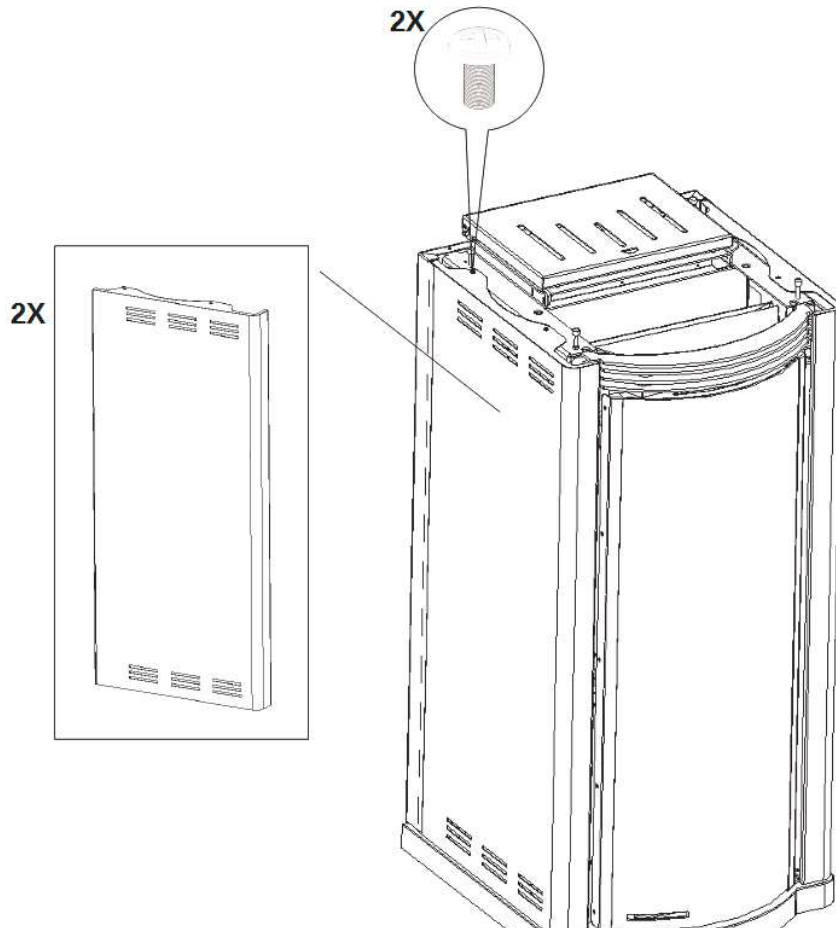

7 (STYLE)

2X

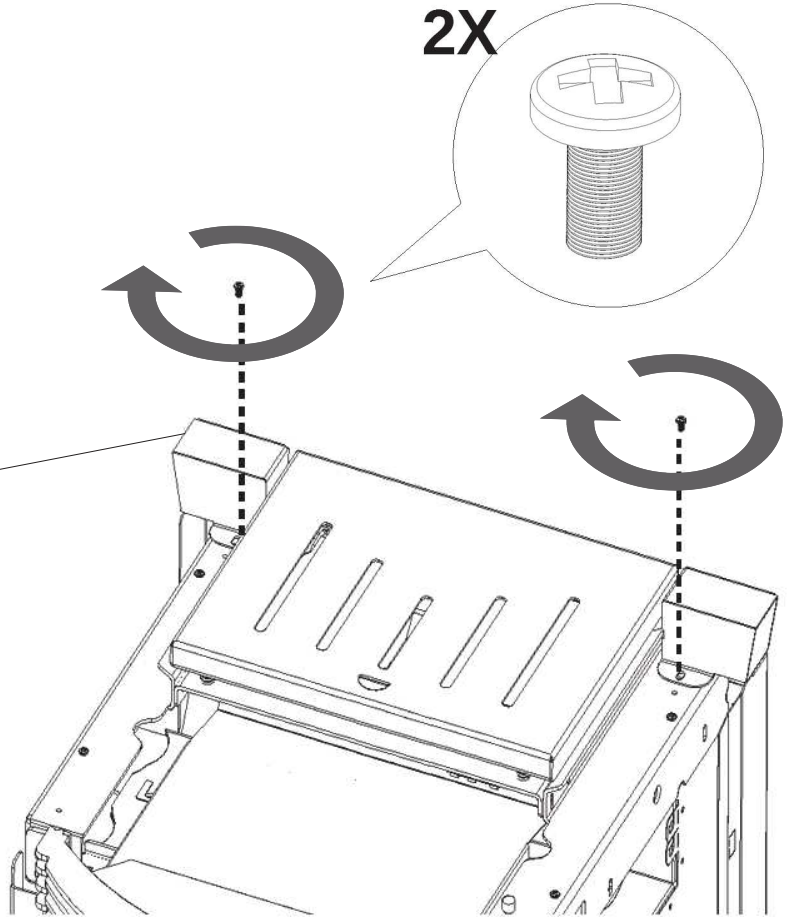
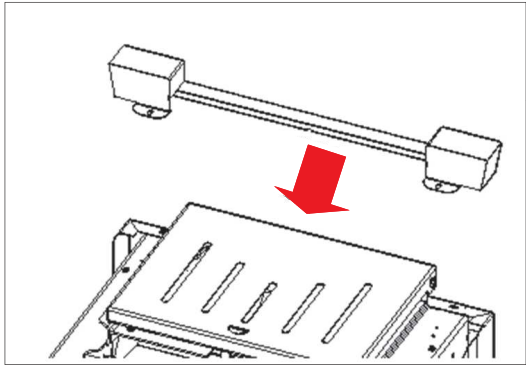

8 (STYLE)

4X

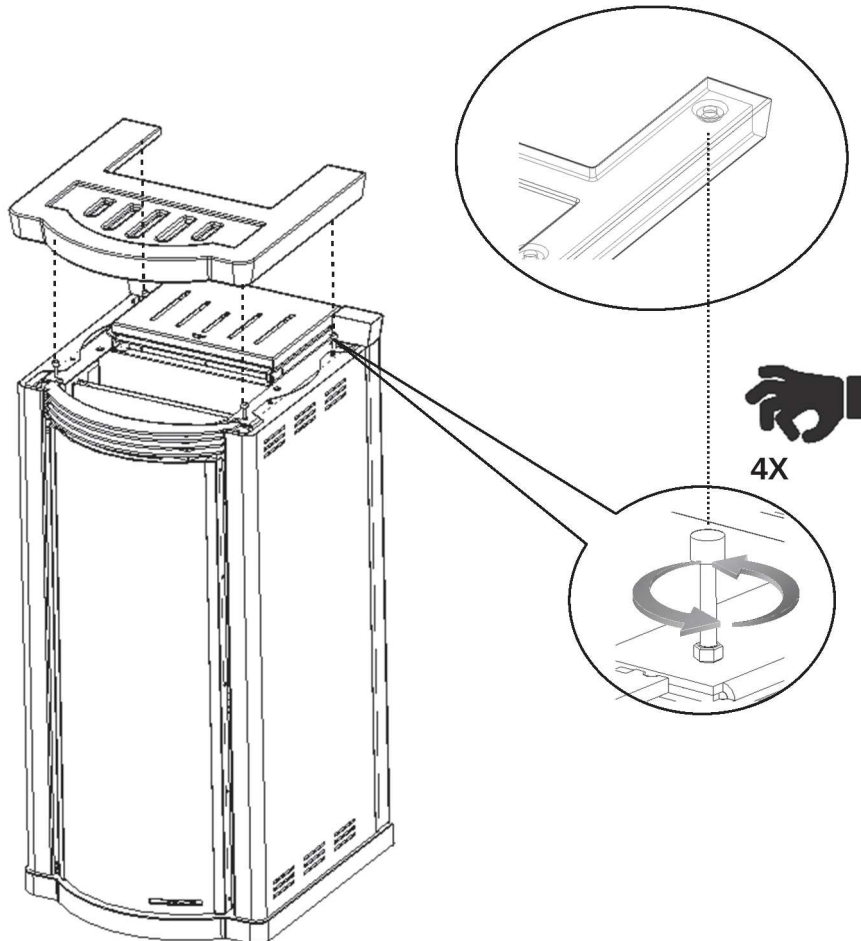

3 (ALL STYLE)

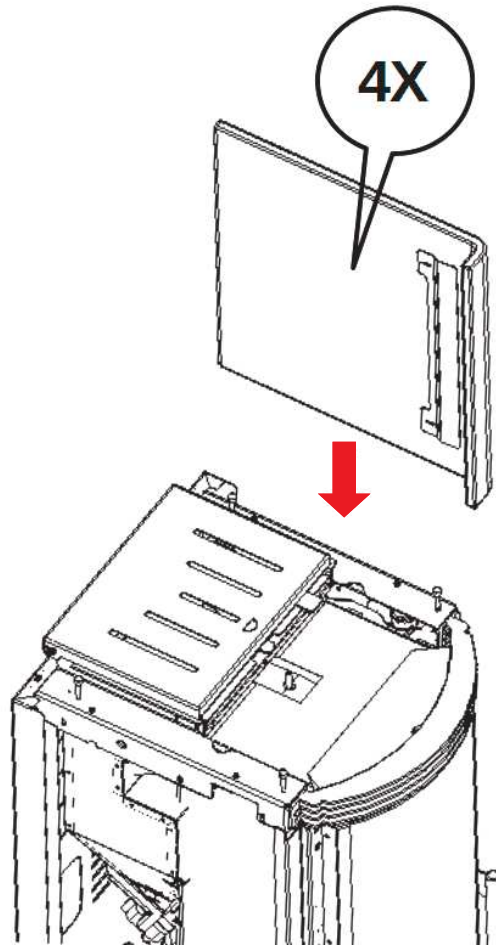

4 (ALL STYLE)

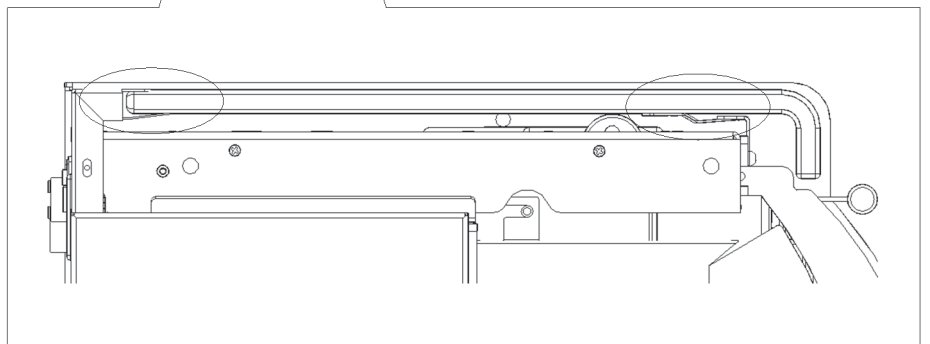
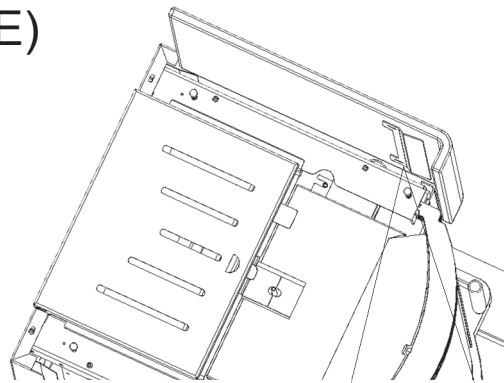

5 (ALL STYLE)

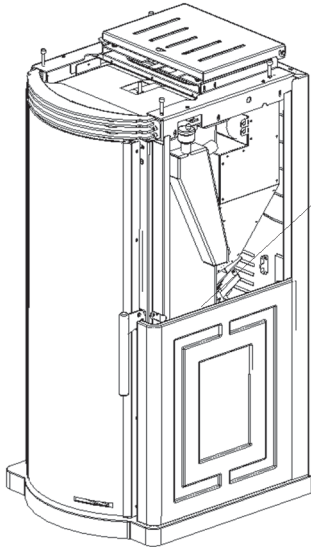

3X

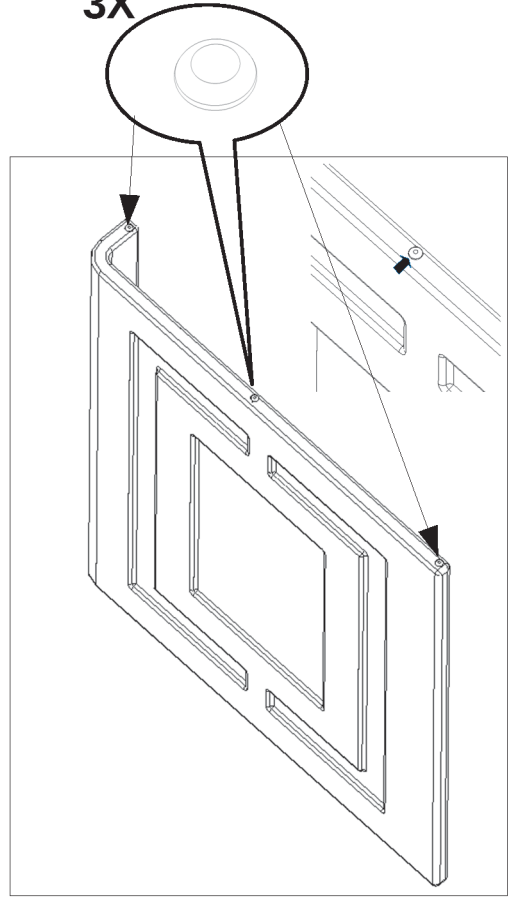

6 (ALL STYLE)

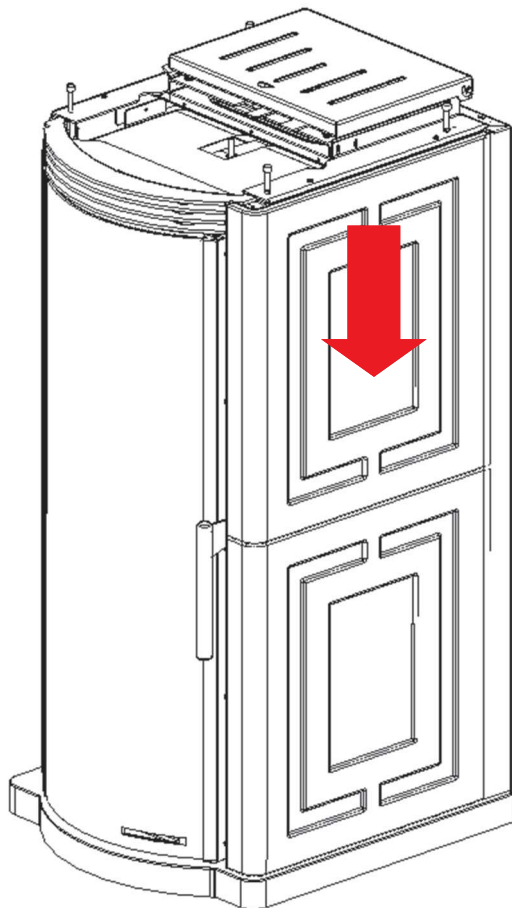

7 (ALL STYLE) 3X

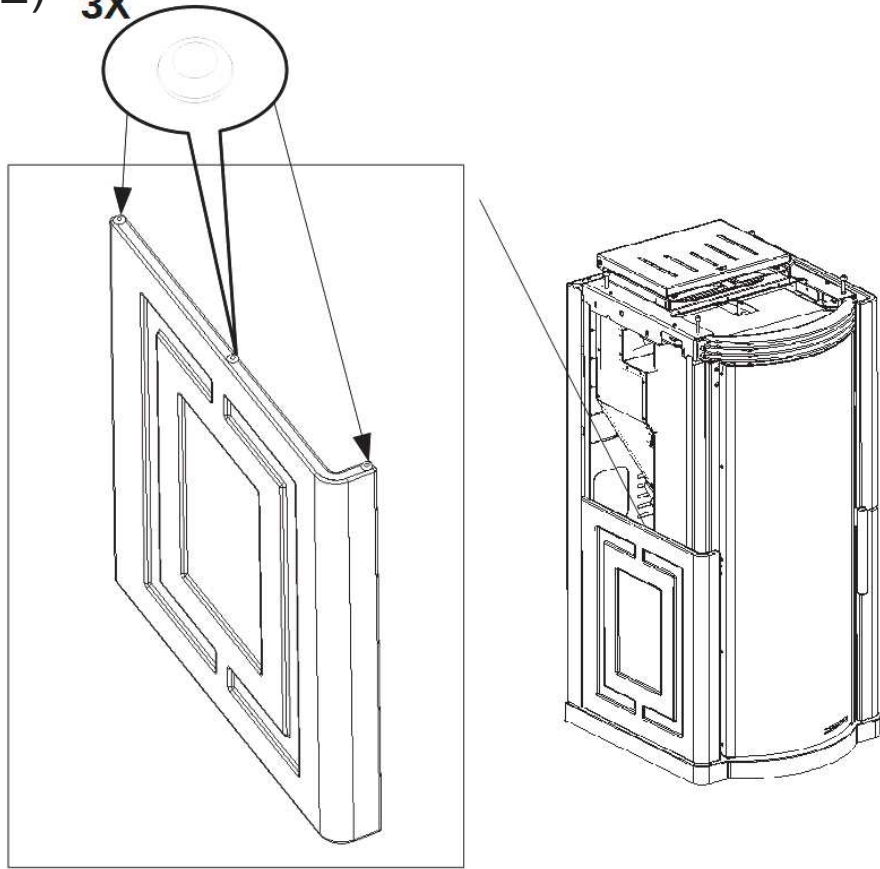

8 (ALL STYLE)

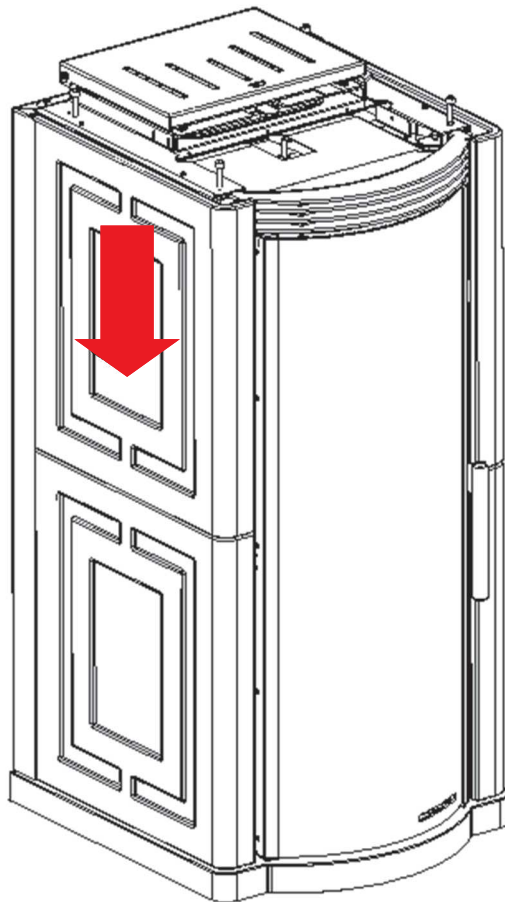

9 (ALL STYLE)

2X

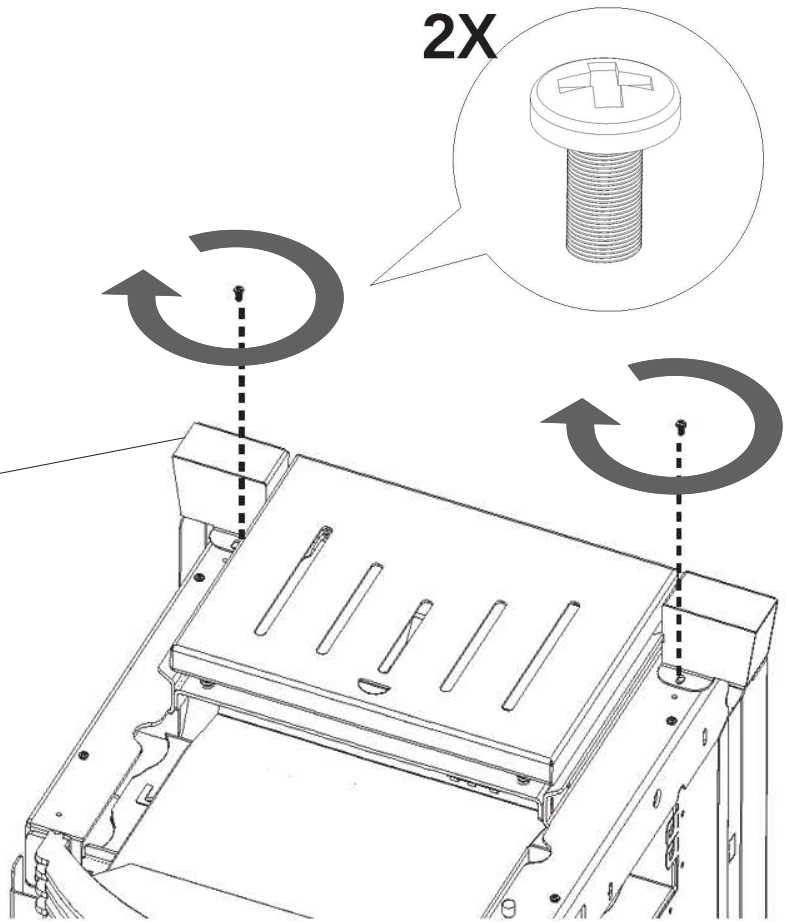
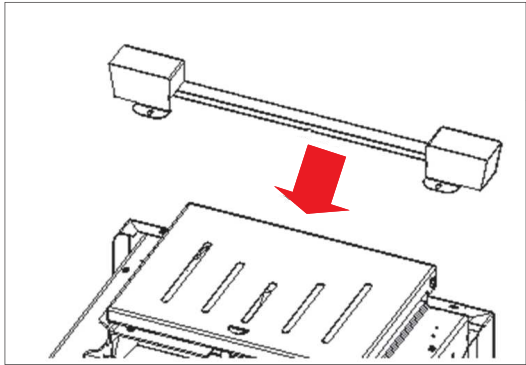

10 (ALL STYLE)

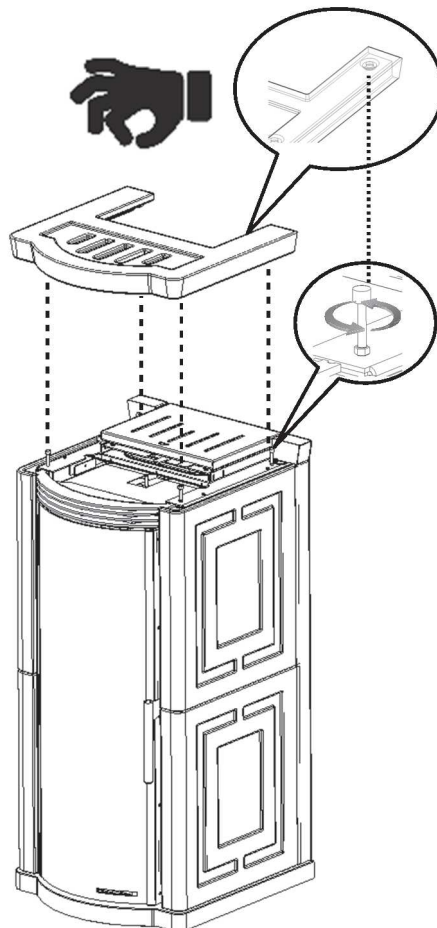

MORETTIDESIGN

Moretti fire s.r.l.
Contrada Tesino 50
63065 Ripatransone (AP)
ITALY
Tel. +39073590444
Fax +390735907452
www.morettidesign.it
info@morettidesign.it

La Moretti fire s.r.l. non si assume alcuna responsabilità per eventuali errori di questo opuscolo e si ritiene libera di variare senza preavviso le caratteristiche dei propri prodotti.

The Moretti fire s.r.l. assumes no responsibility for any errors in this manual and the right to modify without notice features of its products.

Moretti fire s.r.l. no se responsabiliza por eventuales errores de este manual y es libre de modificar sin aviso previo las características de sus productos.

Moretti fire s.r.l. n'assume aucune responsabilité pour les erreurs éventuelles de ce document et se considère libre de modifier sans préavis les caractéristiques de ses produits.

Die Moretti fire s.r.l. übernimmt keine Verantwortung für eventuelle Fehler in dieser Broschüre, und es steht frei, ohne Ankündigung Charakteristiken ihrer Produkte zu ändern.

A Moretti fire s.r.l. não assume nenhuma responsabilidade por quaisquer erros neste folheto, e estará livre para mudar sem aviso prévio as características de seus produtos.

Moretti fire s.r.l. påtager sig intet ansvar for eventuelle fejl i denne manual og retten til at ændre uden varsel funktioner af sine produkter.

Moretti fire s.r.l. is niet verantwoordelijk voor eventuele fouten in deze brochure, en is vrij om zonder kennisgeving de eigenschappen van haar producten te wijzigen.

Spoločnosť Moretti fire s.r.l. nenesie zodpovednosť za žiadne chyby v tejto užívateľskej príručke a zároveň môže bez predchádzajúceho upozornenia meniť vlastnosti svojich produktov.

Společnost Moretti fire s.r.l. nenesie odpovědnost za žádné chyby v této uživatelské příručce a zároveň může bez předchozího upozornění měnit vlastnosti svých produktů.

Moretti fire s.r.l. nie ponosi żadnej odpowiedzialności za ewentualne błędy w niniejszej broszurze i nie krępi się zmienić bez powiadomienia cechy swoich produktów.

Moretti fire s.r.l. nu își asumă nici o responsabilitate pentru orice erori în această broșură și rămâne liber de a modifica fără preaviz caracteristicile produselor sale.